

パーツリスト

G-97

フレーム式ポリカ防護板

⚠注意

- 注1) 製品の販売中止後7年または製造中止後10年を経過した時点で、部品の在庫補充が停止となり、在庫分のみの供給となりますことをご了承願います。
- 注2) 「一点あたり定価」は作成日(修正年月日)時点の価格であり、異なる場合もありますことをご了承願います。

作成日 2017年 06月 01日

株式会社コンセック

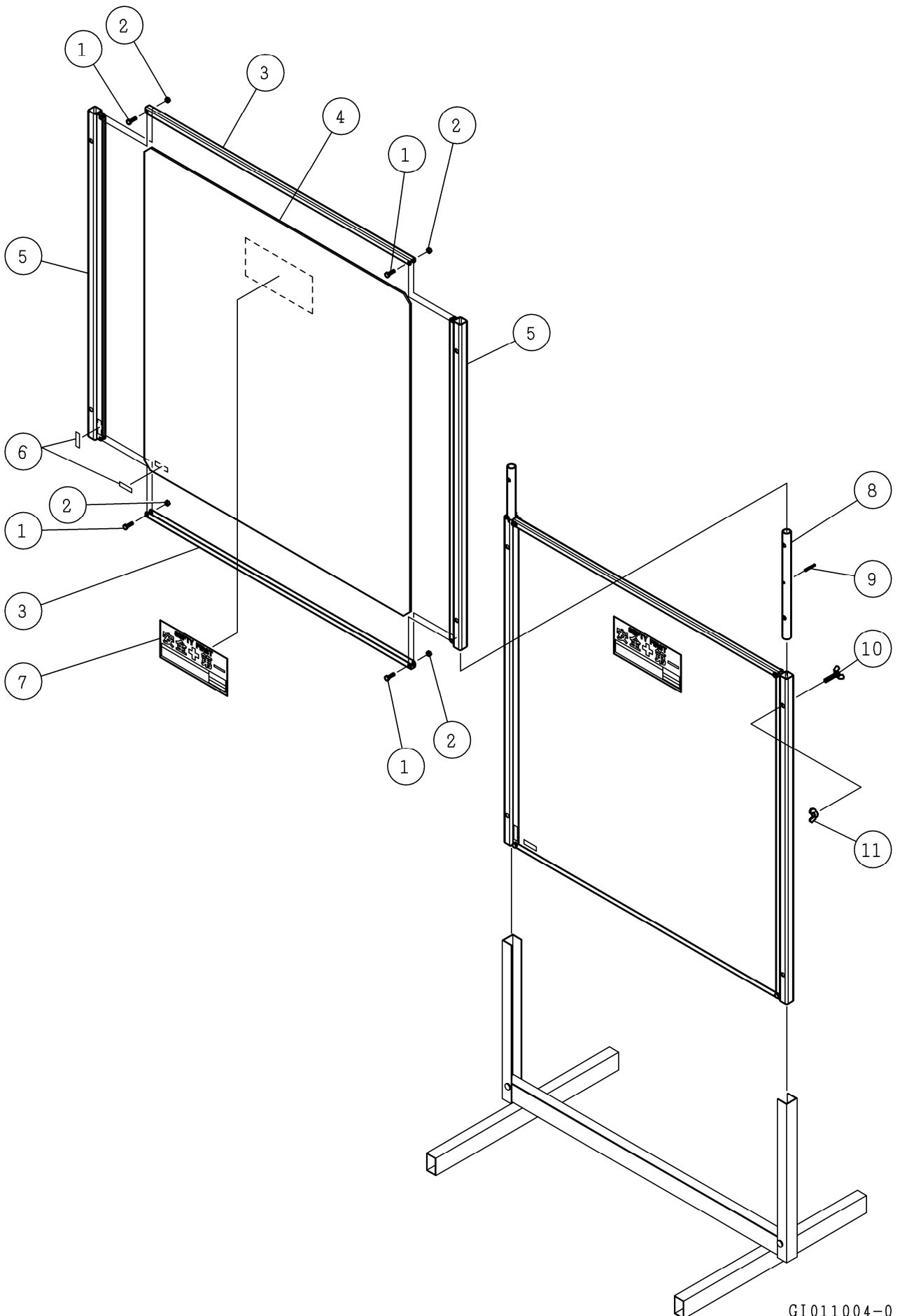

| 番号 | コード | 部品名・規格 | 個数 | 備考 | |
|----|-----------|---------------------|----|----|--|
| 1 | 003200620 | 六角ボルト M6×20 | 8 | | |
| 2 | 003280603 | 六角ナット(3種) M6 | 8 | | |
| 3 | 002004133 | 連結フレーム | 4 | | |
| 4 | 002004144 | 穴無しポリカーボネート板(t5.0) | 2 | | |
| 5 | 002004132 | サイドフレーム2 | 4 | | |
| 6 | ————— | 刻印シール 40×12 | 4 | | |
| 7 | ————— | 和英文併記警告付安全第一シール2 | 2 | | |
| 8 | 002003970 | 連結パイプ 防護板 | 2 | | |
| 9 | 003161205 | スプリングピンφ4×30 SUS | 2 | | |
| 10 | 002003975 | スリーブ付蝶ボルト M8×35 防護板 | 4 | | |
| 11 | 003300800 | 蝶ナット(2種) M8 | 4 | | |

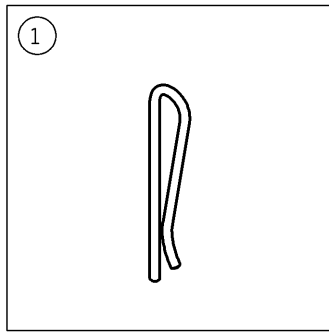

GI009104-0

| 番号 | コード | 部品名・規格 | 個数 | 備考 |
|----|-----------|------------|----|----|
| 1 | 002003431 | 連結金具 防護ネット | 1 | |