



## 油圧ユニット

E-1524A

E-1124A

# 取扱説明書

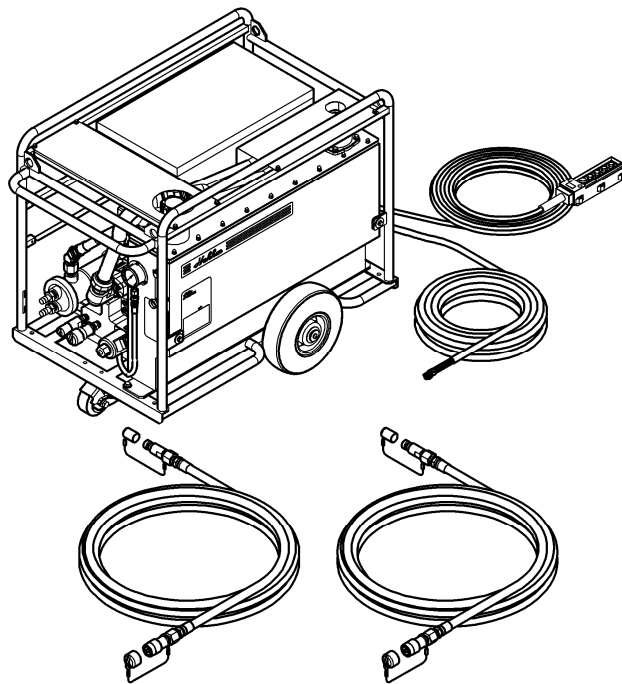

- ◎ このたびはお買い上げいただき、ありがとうございました。
- ◎ ご使用前に、この「取扱説明書」すべてをよくお読みのうえ、指示に従って正しく安全に使用してください。
- ◎ お読みになった後は、お使いになる方がいつでも見られる所に大切に保管してください。

CONSEC CORPORATION

## 騒音防止規制について

騒音に関しては、法令や各都道府県などの条例で定める規制があります。ご近所などの周囲に迷惑をかけないように規制値以下で使用するため、状況に応じてしゃ音壁を設けてください。

## 注意文の「▲警告」、「△注意」、「ポイント」の意味について

ご使用上の注意事項は「▲警告」、「△注意」と「ポイント」に区分していますが、それぞれ次の意味を現します。

**▲警告**：誤った取扱いをした時に、使用者が死亡または重傷を負う可能性が高い  
内容

**△注意**：誤った取扱いをした時に、使用者が障害を負う可能性がある内容および  
物的損害のみの発生が想定される内容

**ポイント**：製品の据付け、使用方法、メンテナンスに関する重要な事項

なお、「△注意」に記載した事項でも、状況によっては重大な結果に結びつく  
可能性があります。いずれも安全に関する重要な内容を記載していますから、  
必ず守ってください。

本文中では、「フラットフェイス (FF) カプラー」のことを「FFカプラー」と記述しています。

---

# 目次

---

1. 警告および注意	
【1】油圧機器の使用上のご注意	2
【2】油圧ユニットの使用上のご注意	4
2. 各部の名称	6
3. 仕様	
【1】仕様表	7
【2】負荷特性・吐出量特性	8
4. 標準付属品	9
5. 用途	9
6. オプション品（別売）	9
7. 使用方法	
【1】油圧ユニットの起動準備	10
【2】電源の接続	10
【3】給水・油圧ホース組の接続	11
【4】油圧ユニットの起動	12
【5】油圧ユニットの停止	12
【6】油圧作動油の暖気運転	13
【7】吐出量の設定	13
【8】吐出圧力（最大負荷圧力）の設定	14
【9】油圧機器の使用	15
【10】作業終了	16
8. 作業中のトラブルと対策	17
9. 点検・保守・修理	
【1】作業前点検	18
【2】定期点検・保守・整備	18
【3】長期保管後の油圧ユニット起動手順	21
【4】修理について	21
10. 製品の保管	21

# 1. 警告および注意

- ◎ ご使用前にこの「警告および注意」すべてをよくお読みのうえ、指示に従って正しく使用してください。
- ◎ 火災・感電・けがなどの事故を未然に防ぐために、次に述べる「油圧機械の安全上のご注意」「油圧ユニットの使用上のご注意」を必ず守ってください。
- ◎ お読みになった後は、お使いになる方がいつでも見られる所に必ず保管してください。

## 【1】油圧機械の安全上のご注意

### ⚠ 警告

1. 指定された用途以外に使用しないでください。
2. 作業員以外は施工場所へ近づけないでください。
  - ◎ 作業員以外は油圧ユニット・操作盤類やコード・ホースには、触れさせないでください。
3. 施工場所の周囲状況も考慮してください。
  - ◎ 油圧ユニット・操作盤類などの電気機器は、雨中・湿った場所・ぬれた場所では使用しないでください。
  - ◎ 施工場所は十分明るくしてください。
  - ◎ 可燃性の液体やガスのある所で使用しないでください。
  - ◎ ちらかった施工場所は、事故の原因となります。
4. きちんとした服装で作業してください。
  - ◎ だぶだぶの衣服やネックレスなどの装身具は、回転部に巻き込まれる恐れがありますから着用しないでください。
  - ◎ 滑り止めのついたゴム手袋と履物を着用してください。
  - ◎ 長い髪は、帽子やヘアカバーなどで覆ってください。
5. 安全保護具を使用してください。
  - ◎ 作業時は保護めがねを使用してください。また、粉じんの多い作業では、防じんマスクを併用してください。
6. 無理な姿勢で作業をしないでください。
  - ◎ 常に足元をしっかりさせ、バランスを保つようにしてください。
7. 油断しないで十分注意して作業を行ってください。
  - ◎ 各機器を使用する場合は、取扱方法・作業の仕方・周りの状況など十分に注意して慎重に作業してください。
  - ◎ 回転物には、手や身体を近づけないでください。巻き込まれたり、けがをする恐れがあり大変危険です。
  - ◎ 可動部分や接続部分などに、手や足を挟まないように注意してください。
  - ◎ 疲れている場合は、使用しないでください。

**▲ 警 告**

8. 感電に注意してください。

- ◎ 油圧ユニットは必ず接地（アース）してください。
- ◎ 必ず労働安全規則や電気設備の技術基準などに規定された感電防止用漏電遮断装置の設置された電源で使用してください。
- ◎ 漏電事故防止するために、作業中は必ずゴム手袋・ゴム長靴を着用してください。

9. コードやホースを乱暴に扱わないでください。

- ◎ コードやホースを持って機器を運ばないでください。
- ◎ コードを引張ってコンセントから抜かないでください。
- ◎ コードやホースを熱・油・角のところがった所に近づけないでください。

10. 指定の付属品やオプション品を使用してください。

- ◎ 本取扱説明書およびコンセックカタログに記載されている付属品やオプション品以外のものを使用すると、事故やけがの原因となる恐れがありますから使用しないでください。

11. 損傷した部品がないか点検してください。

- ◎ 使用前に、保護カバー・コード・ホースやその他の部品に損傷がないか十分点検し、正常に作動し、所定機能を発揮するか確認してください。
- ◎ 可動部分の位置調整および締付け状態、部品の破損、取付け状態、その他運転に影響を及ぼす全ての箇所に異常がないか確認してください。
- ◎ スイッチで起動および停止操作のできない機器は、使用しないでください。
- ◎ 損傷・故障した部品交換や修理は、取扱説明書の指示に従ってください。
- ◎ 取扱説明書に指示されていない場合は、お買い求めの販売店または、コンセック各営業所に修理を依頼してください。

12. 次の場合は油圧ユニットを停止してください。

- ◎ 油圧ホース組の接続、取りはずしを行う場合。
- ◎ 刃物などの付属品を交換する場合。
- ◎ 修理する場合。
- ◎ 使用中に油圧ユニットから異音を発したとき。
- ◎ その他危険が予想される場合。

13. 器具や工具などは、必ず取りはずしてください。

- ◎ 電源を入れる前に、点検・調節に用いたキーやレンチなどの工具類が取りはずしてあることを確認してください。

14. 各機器は注意深く手入れをしてください。

- ◎ 注油や付属品の交換は、取扱説明書に従ってください。
- ◎ 握り部は常に乾かしてきれいな状態に保ち、油やグリースが付かないようにしてください。

15. きちんと保管してください。

- ◎ 乾燥した場所で、お子様の手のとどかない安全な所または、錠のかかる所に保管してください。

**▲ 警 告**

16. 各機器の修理は専門店で依頼してください。
- ◎ 本製品は、該当する安全規格に適合していますので改造しないでください。
  - ◎ 修理の知識や技術のない方が修理しますと、十分な性能を発揮しないだけでなく、事故やけがの原因となります。
  - ◎ 修理は必ずお買い求めの「販売店またはコンセック各営業所」にお申し付けください。

**【2】油圧ユニットの使用上のご注意**

**▲ 警 告**

1. 油圧ユニット周辺は、火気厳禁としてください。
  - ◎ 油圧ユニットの近くで、火を使用したり、燃えやすいものを置いたりしないでください。
2. 雨中では使用しないでください。
3. 油圧ユニットを傾斜させたり、油圧ユニット起動中に移動させたりしないでください。
  - ◎ 転倒や誤作動による思わぬ事故の原因となります。
4. 油圧ユニットを吊り下げるときは、周囲に危険がないように十分注意してください。
  - ◎ 周囲に人や障害物がないことを確かめてから、安定した状態で吊り上げてください。
  - ◎ 吊り上げ時に油圧ユニットの下にもぐり込んだりしないでください。
  - ◎ 吊り上げ、吊り下げのときに衝撃を与えないようにしてください。
5. 油圧ユニットは必ず水平な場所に設置し、車止めをして使用、保管をしてください。
  - ◎ 車止めは必ず行ってください。油圧ユニットが急に移動して思わぬ事故の原因となります。
6. 使用電源は、銘板に表示してある電圧で使用してください。
  - ◎ 電源は7頁の「【1】仕様」の商用電源または、発電機に接続してください。
  - ◎ 表示を超える電圧で使用すると、事故の原因になります。
7. リモートコントロールスイッチの操作は、油圧ユニットに接続した油圧機器を使用する作業者が、その油圧機器周辺の安全を確認したうえで直接操作してください。
8. 油圧ホース組はできるだけ直線になるように接続してください。
  - ◎ 油圧ホース組が極端に折れ曲がっていたり、ねじれた状態で接続すると圧力低下の原因となるばかりではなく、事故やけがをする恐れがあります。
9. 油圧ホース組に亀裂・損傷がある場合は使用しないでください。
  - ◎ 油圧ホース組に亀裂・損傷があると、油漏れの原因となるばかりではなく、事故やけがをする恐れがあります。
10. 油圧作動油は飛散して人体にかからないようにしてください。
11. 油圧作動油タンクには油圧作動油以外のものを入れないでください。
  - ◎ 油圧作動油タンクには指定された油圧作動油を入れ、それ以外のもの(水・ガソリン・灯油など)は絶対にいれないでください。

## ⚠ 警告

12. 油圧ユニットの仕様(性能)に合った油圧機器を使用してください。
  - ◎ 使用する油圧機器が、油圧ユニットの仕様に合っていることを確認したうえで使用してください。仕様にあっていない油圧機器を接続し作動させると、事故や故障の原因になります。
13. 油圧ユニットが停止した場合、油圧機器が停止しますので十分注意してください。
14. 吐出量の設定は、使用する油圧機器の最大流量、最高回転数以内になるように設定してください。
15. 油圧作動油の油温は、20℃～60℃の範囲で使用してください。
  - ◎ 寒冷地など気温の低い場所では、油圧作動油の油温が20℃以上になるまで、暖気運転を行ってください。
  - ◎ 油圧ユニットへの給水は、油圧作動油の油温が20℃～60℃の範囲になるように水量を調整してください。
16. 当社の油圧機器を使用するときは最高圧力21MPa以内で使用してください。
17. 油圧ユニット起動後は、油圧作動油の温度が上昇し配管部などが高温になります。特に作業完了直後は危険ですので十分注意してください。

## ⚠ 注意

1. 気温が氷点下になるような場所に保管する場合は、必ずオイルクーラー内の水をエアー等で水抜きを行ってください。水抜きをしないで放置すると、凍結し破損する可能性があります。
2. 油圧作動油の油量が、温度計付油面計のLOW以下の場合は必ず給油してください。
  - ◎ 油圧作動油は常に、温度計付油面計のHI～LOWの範囲に入るようにしておいてください。
3. 油圧作動油は指定されたものを使用してください。
  - ◎ 油圧作動油は、当社指定の鉱物系耐摩耗性油圧作動油 ISO-VG46を使用してください。(出荷時は昭和シェル石油(株)「シェルテラスS2M46」が入っています。)メーカー、銘柄等は「コンセック各営業所」にお問い合わせください。
4. 古い油圧作動油は使用しないでください。
  - ◎ 古い油圧作動油は空気・水分・ゴミなどを含んでいる場合があり、圧力低下などの原因となるばかりではなく、故障の原因となりますので、使用しないでください。
5. 油圧ホースを外した後は、ゴミなどが付着しないように必ずカップラーキャップを取付けてください。
6. 定期的にリターンフィルタを点検してください。
  - ◎ リターンフィルタの点検は、20頁の「リターンフィルタの点検・交換」を参照してください。
7. 延長用に新しくオプション品の油圧ホースを使用する場合は、ホース内に作動油が入っていないためタンク内の油量が減少します。油面計を確認して給油をしてください。
  - ◎ 油圧機器を接続しないで、油圧ユニットと新しい油圧ホース組の吐出・戻りをループ状(環状)に接続し、リモートコントロールスイッチでインチャージ(寸動)を行い油面計で油量を確認し、給油をしてください。
8. 本製品は、油圧カップラーがFFカップラー(日東工器)仕様になっています。
  - ◎ BSカップラー(ブリヂストン)仕様の油圧機器を使用する場合は、BSカップラーをFFカップラーに変換する変換アダプタが必要です。9頁の「オプション品」を参照してください。

## 2. 各部の名称

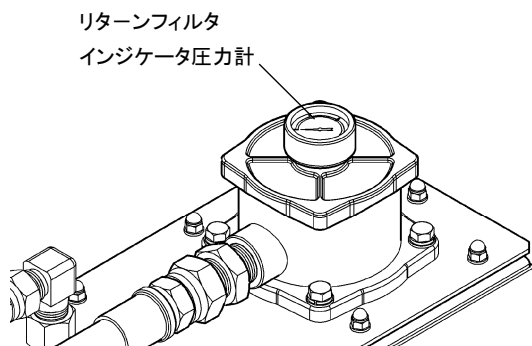
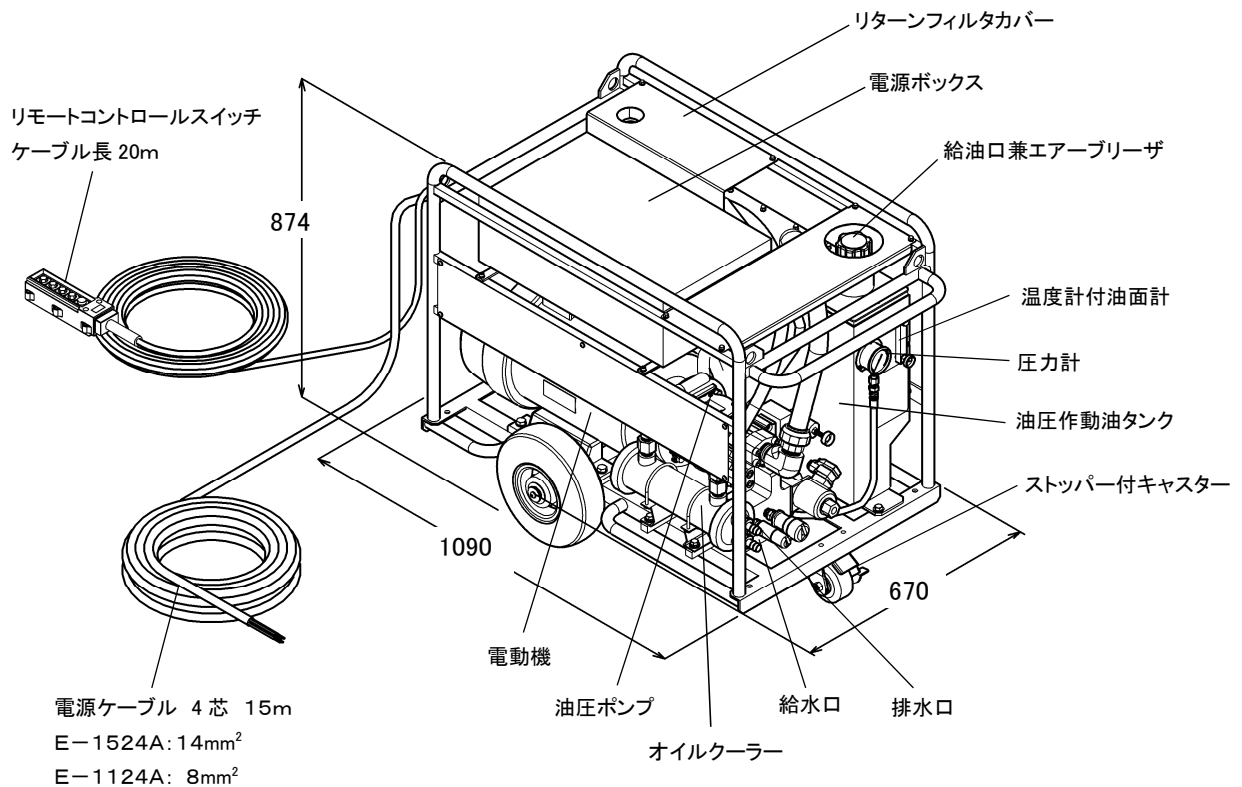

### 油圧作動油タンク

(リターンフィルタカバーをはずす)

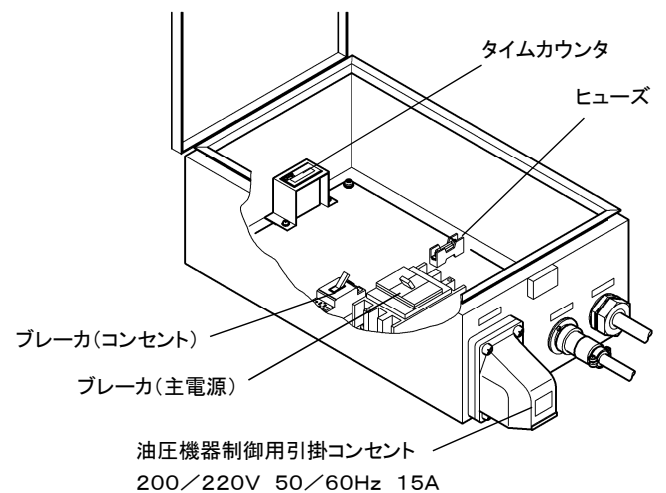

### 電源ボックス詳細

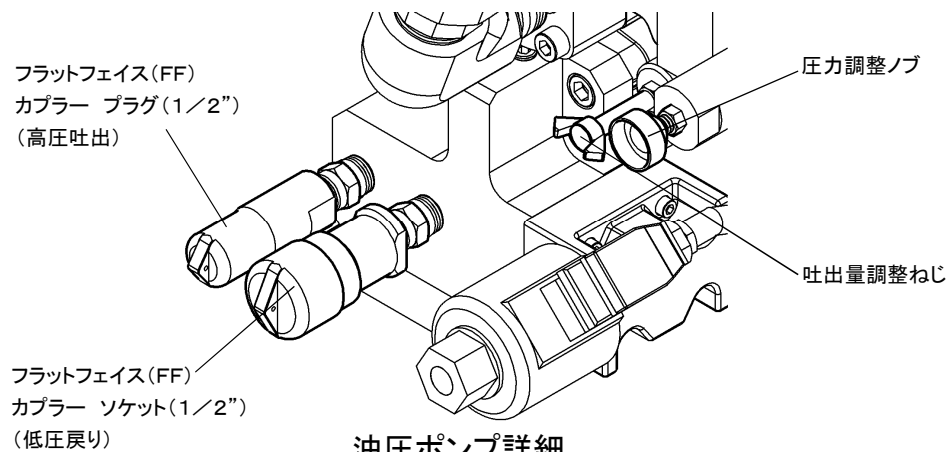

### 油圧ポンプ詳細



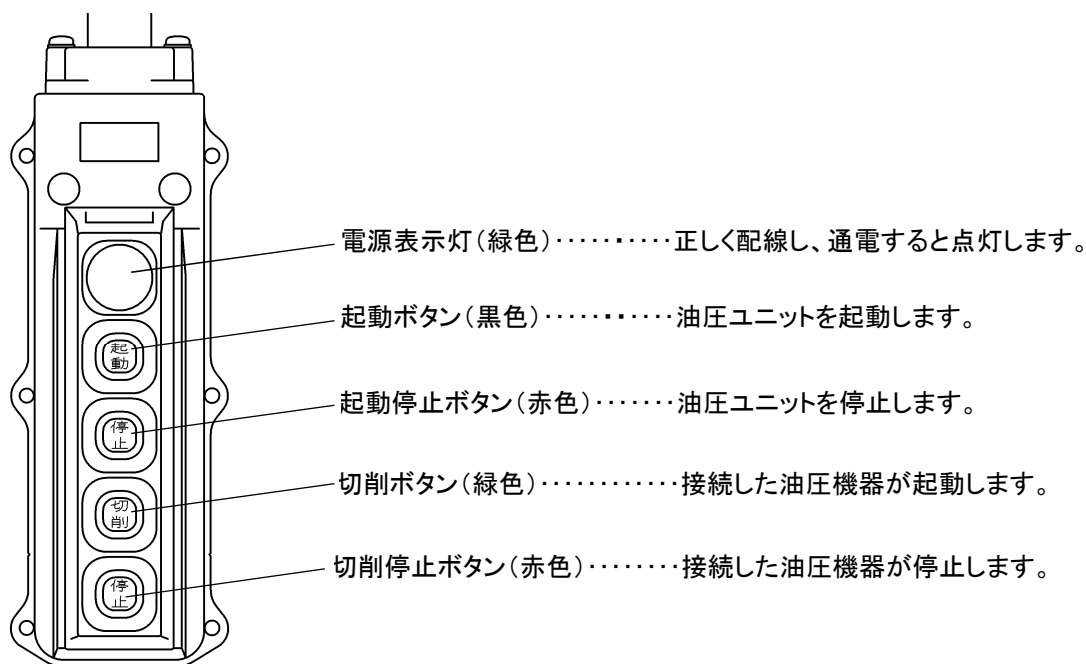

リモートコントロールスイッチ詳細 (ケーブル長20m)

### 3. 仕様

#### 【1】仕様表

型式名		E-1524A	E-1124A
使用電源		三相 200/220V 50/60Hz	
使用電源	商用電源	75A以上	50A以上
	発電機	29/35kVA以上	20/25kVA以上
電動機		三相誘導電動機 全閉外扇形 4P (IE3)	
		15kW	11kW
油圧ポンプ	名称	可変容量ピストンポンプ	
	最高使用圧力	21MPa	
	吐出量調整範囲	23.6~43.1L/min(50Hz)	
		28.2~51.7L/min(60Hz)	
工場出荷時 設定	圧力	17MPa	13MPa
		吐出量	40.7/48.8L/min(50/60Hz)
油圧作動油タンク油量		60L	
油圧作動油		鋳物系耐摩耗性油圧作動油 ISO-VG46	
油圧機器制御用引掛コンセント出力		単相200/220V 50/60Hz 15A	
油圧ホース組質量(油圧作動油を含む)		各20.0kg	
質量(電源ケーブル、標準付属品を除く)		350kg	330kg
本体質量(油圧ホース組を除く)		370kg	350kg

## 【2】 負荷特性・吐出量特性

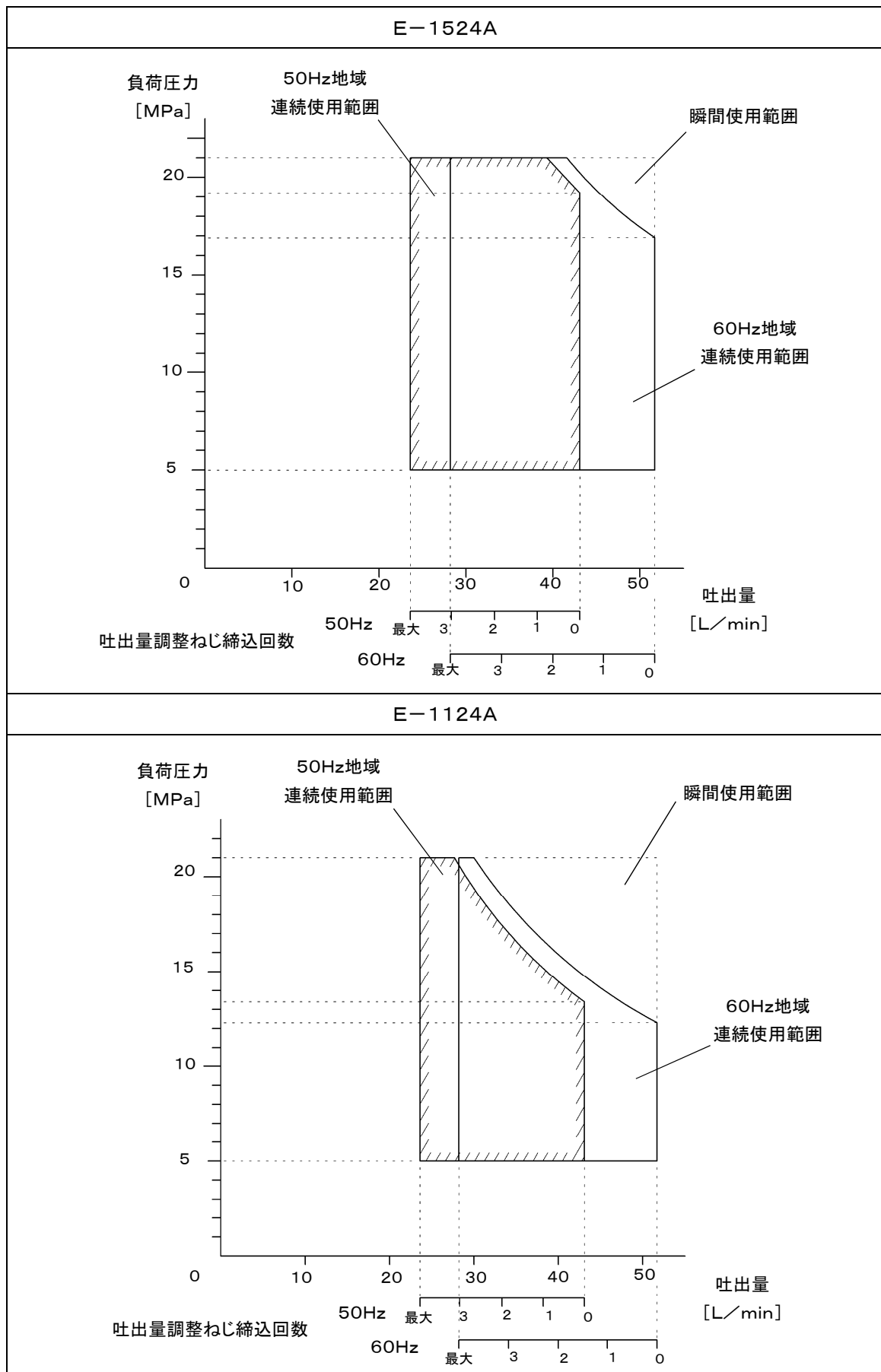

※地域(電源周波数)により、連続使用範囲が異なります。

## 4. 標準付属品

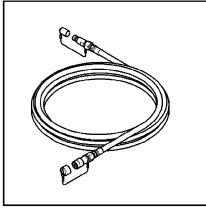

油圧ホース5/8"組  
FFプラグーソケット  
20m...2ケ

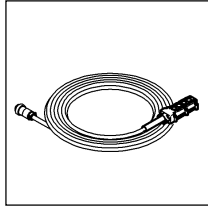

リモートコントロール  
スイッチ  
20m...1ケ

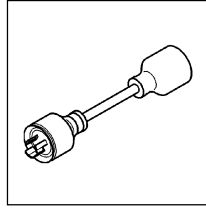

変換アダプタ組  
250Vプラグー  
125Vコネクタ  
...1ケ

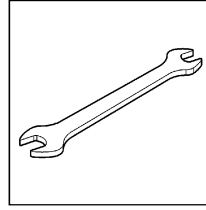

両ロスパナ  
13×17mm  
...1ケ

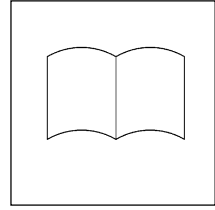

取扱説明書  
...1ケ

## 5. 用途

- ◎ 油圧コアドリル・油圧ウォールカッター・小型油圧ワイヤーソーの油圧源およびコントロール。
- ◎ その他、仕様の合った油圧機器の油圧源およびコントロール。

## 6. オプション品(別売)



油圧ホース 5/8"組  
FFプラグーソケット 20m

16.3kg

油圧ユニットの延長用油圧ホース  
です。2本必要です。  
(油圧作動油は入っていません。)

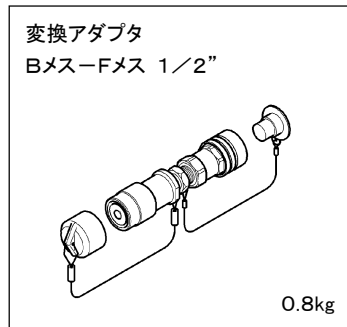

変換アダプタ  
Bメス-Fメス 1/2"

0.8kg

BSカップラーソケット(ブリヂストン製)と  
FFカップラーソケット(日東工器製)の  
変換に使用します。

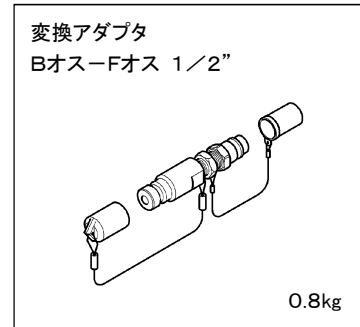

変換アダプタ  
Bオス-Fオス 1/2"

0.8kg

BSカップラープラグ(ブリヂストン製)と  
FFカップラープラグ(日東工器製)の  
変換に使用します。

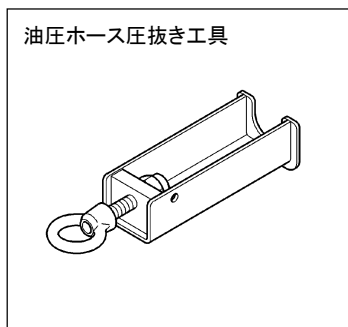

油圧ホース圧抜き工具

内圧の上ったホース組のカプラー  
を開き、圧力を抜きます。FFカプラー  
(日東工器製)1/2"専用です。

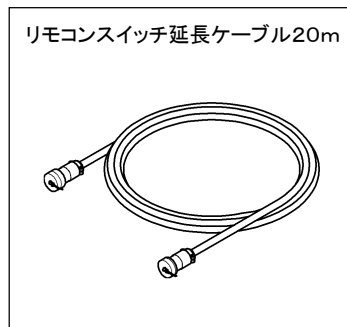

リモコンスイッチ延長ケーブル20m

リモートコントロールスイッチの延長用  
ケーブルです。

### ポイント

本製品には、FFカプラー(日東工器製)が取り付けられていますので、当社のBSカプラー(ブリヂストン製)仕様の油圧機器または油圧ホースを使用する場合には変換アダプタが必要です。「Bメス-Fメス」と「Bオス-Fオス」1組で使用してください。

## 7. 使用方法

### 【1】油圧ユニットの起動準備

準備するもの

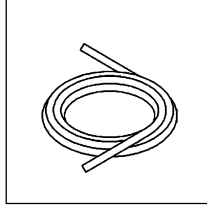

給水ホース  
…必要数

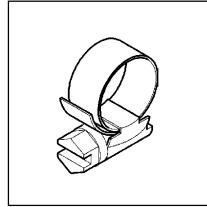

ホースバンド  
…必要数

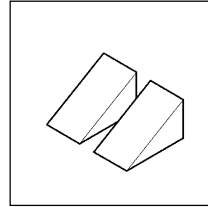

車輪止め  
…最低2ヶ

- 1) 油圧ユニットを風通しの良い水平な場所に設置し、車輪が動かないように両輪を車輪止めで固定してください。また、キャスターもストッパーで固定してください。
- 2) 作動前点検を行ってください。18頁の「作業前点検」を参照してください。
- 3) リモートコントロールスイッチを油圧ユニットの電源ボックスに接続してください。

#### ⚠ 注意

1. レセクタブルやプラグがぬれている場合は、十分に乾燥させてから接続してください。
2. プラグおよび周辺に付着しているゴミ等はきれいに拭きとってから接続してください。
3. 電源ボックスにリモートコントロールスイッチのプラグを接続した後は、必ず固定リングを締め付けてください。

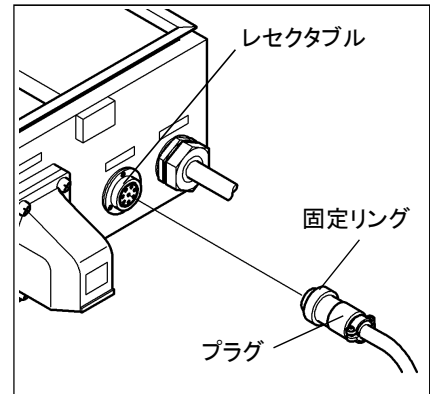

### 【2】電源の接続

電源ケーブルはR(赤色)・S(白色)・T(黒色)・アース(緑色)となっています。正しく電源に接続してください。

#### ⚠ 警告

1. 感電に注意してください。漏電遮断器の設置してある電源を使用してください。
2. 電源は、銘板に表示してある電圧で使用してください。  
電源は7頁の「【1】仕様」の商用電源または、発電機に接続してください。
3. 電源ケーブルを電源に接続するときは、発電機のエンジン・分電盤のブレーカは必ず切った状態で接続し、必ずアース線(緑色線)も接続してください。

#### ポイント

1. 電源ケーブルの配線を間違えると、起動しません。(逆転防止リレー付)
2. 起動しない場合は、R・S・Tのうちいずれか2本を入れ替えて配線しなおしてください。  
正しく接続され、通電するとリモートコントロールスイッチの電源表示灯が点灯します。

### 【3】 給水・油圧ホース組の接続

#### 1. 給水ホースの接続

- 1) 水道からの給水ホースを油圧ユニットの給水口につなぎ、ホースバンドで固定してください。
- 2) 油圧機器への給水ホースを排水口につなぎ、ホースバンドで固定してください。

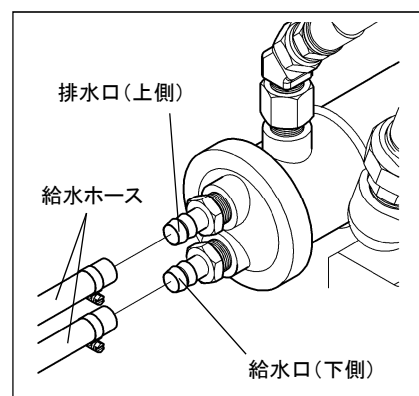

#### ⚠ 注意

1. 給水口(下側)と排水口(上側)を間違えないでください。逆に接続すると、冷却効率が非常に悪くなり、油圧作動油の温度が上昇します。
2. 給水は必ず清水を使用してください。

#### 2. 油圧ホース組の接続

油圧ユニットのFFカプラーに、油圧ホース組を接続してください。

#### ⚠ 警告

油圧ホース組の接続は、必ず油圧ユニットが停止した状態で行ってください。油圧ユニットが起動中の場合、圧力がかかっているためFFカプラーの接続ができません。また、FFカプラーを無理やり押し込むと油が漏れる恐れがあります。

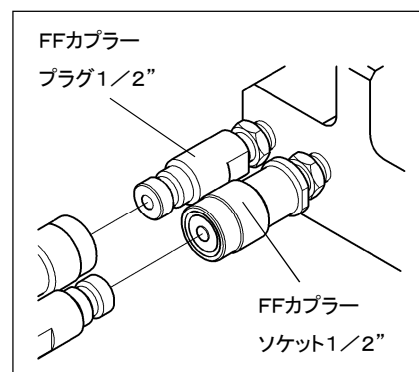

#### ⚠ 注意

1. FFカプラーは、カチッというところまで押し込んで接続してください。
2. FFカプラーにゴミ・泥などが付着しているときは、きれいな布などで拭きとってから接続してください。
3. 延長用にオプションの油圧ホース組を使用する場合は、ホース内に油圧作動油が入っていないため、タンク内の油量が減少します。このため、油圧機器を接続しないで、油圧ユニットと新しい延長ホースの吐出・戻りをループ状(環状)に接続し、リモートコントロールスイッチでインテング(寸動)を行い油面計で確認しながら給油してください。延長ホースは必ず1本ずつ接続し給油を行ってください。2本同時に接続しますと油量の急激な減少により故障の原因になります。(油圧ホース組1本当たり、約6Lの給油が必要です。)

#### ポイント

当社のBSカプラー(ブリヂストン製)仕様の油圧機器を使用する場合は、オプション品の「変換アダプタ」が必要です。

#### 【4】油圧ユニットの起動

- 1) 油圧ユニットの起動準備と電源の接続を行ってください。  
10頁の「油圧ユニットの起動準備」「電源の接続」を参照してください。
- 2) 給水ホースを油圧ユニットに接続し、油温が20℃～60℃になるように給水を行ってください。
- 3) リモートコントロールスイッチの『起動』ボタンを押してください。

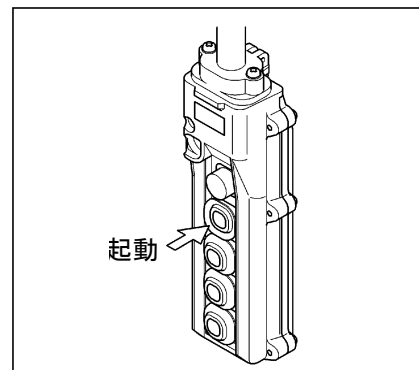

#### ⚠ 注意

1. 起動しない場合は、電源ケーブルの配線に誤りがないかを確認してください。  
(10頁の「電源の接続」を参照してください。)
2. 本書では油圧ユニット冷却用の給水と切削用の給水を兼用する方法を説明していますが、作業中に給水量が足りない場合は分岐するか、それぞれ単独で給水を行ってください。
3. 給水量は10L/min以上とし、油温が20℃～60℃の範囲になるように調整してください。また、水量が少ないと排水温度が高温になり危険ですので、水量には十分注意してください。

#### 【5】油圧ユニットの停止

- 1) 油圧ユニットに接続された油圧機器は、各機器の取扱説明書に従い停止状態にしてください。
- 2) リモートコントロールスイッチの「起動停止」ボタンを押して、油圧ユニットを停止させてください。

#### ⚠ 警告

必ず接続された油圧機器を完全に停止してから油圧ユニットを停止してください。油圧機器の制御中などに油圧ユニットを停止すると大変危険です。

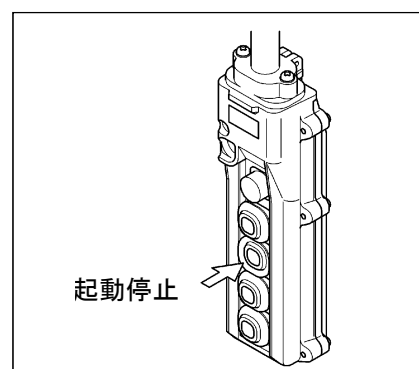

## 【6】油圧作動油の暖気運転

### ⚠ 注意

油温が20℃以下の場合は、油圧作動油の暖気運転が必要です。

- 1) 油圧ユニットの起動準備と電源の接続を行ってください。  
10頁の「油圧ユニットの起動準備」「電源の接続」を参照してください。
- 2) 給水ホースや油圧ホース組を油圧ユニットに接続し、それぞれの油圧ホース組の他端を接続(ループ状に接続)してください。  
11頁の「給水ホースの接続」「油圧ホース組の接続」を参照してください。
- 3) 油圧ユニットを起動してください。  
12頁の「油圧ユニットの起動」を参照してください。
- 4) 起動後5秒待ってから、リモートコントロールスイッチの「切削」ボタンを押して、吐出を開始してください。
- 5) 温度計付油面計で油温を確認して、油温が20℃～60℃になりましたら、油圧作動油の暖気運転完了です。
- 6) リモートコントロールスイッチの「切削停止」ボタンを押して、吐出を停止してください。
- 7) 油圧ユニットを停止してください。  
12頁の「油圧ユニットの停止」を参照してください。
- 8) ループ状に接続している油圧ホース組どうしを取りはずしてください。

## 【7】吐出量の設定

- ◎ 油圧ユニットは、可変容量ピストンポンプを使用しています。吐出量を変えることで接続した油圧モータの回転数を任意に設定できます。
- ◎ 工場出荷時の吐出量は、半回転締込んだ40.7/48.8 L/min(50/60Hz)で設定しています。

### ⚠ 警告

1. 吐出量の変更は、必ず油圧ユニットを起動させた状態で行ってください。
2. 油圧ユニットに接続する油圧機器の取扱説明書をよく読み、油圧機器の最大流量以内で吐出量を調整してください。最大流量以上で使用しますと故障の原因になります。

- 1) 油圧ユニットを起動させてください。
- 2) 両口スパナ(13×17mm)でロックナットをゆるめ、吐出量調整ねじをまわして吐出量を設定してください。
  - ① 吐出量を「最大」に設定してください。  
吐出量「最大」の位置は、吐出量調整ねじが軽くなる  
ところまでゆるめ、そこから吐出量調整ねじが軽く当  
たるところまで締込んだ位置です。

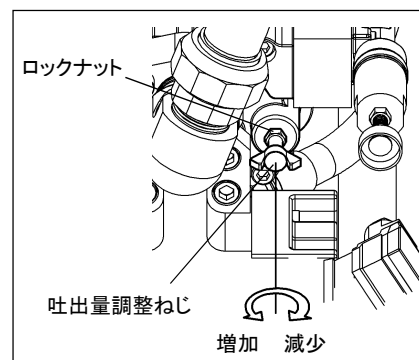

- ② 吐出量は、油圧作動油タンクに貼られた吐出量調整シールおよび下表を目安に設定し、設定後は、両口スパナ(13×17mm)でロックナットを締めてください。

吐出量の目安

締込み回数		0	1	2	3	最大
吐出量 【L/min】	50Hz	43.1	38.2	33.3	28.3	23.6
	60Hz	51.7	45.8	40.0	34.1	28.2

- ◎ 吐出量は、吐出量調整ねじ1回転で50Hz:約5L、60Hz:約6L増減します。

- 3) 油圧ユニットを停止してください。

12頁の「油圧ユニットの停止」を参照してください。

## 【8】吐出圧力(最大負荷圧力)の設定

- ◎ 油圧ユニットの吐出圧力は、7項の「【1】仕様」の工場出荷時で設定しています。接続する油圧機器の定格圧力以下に設定してご使用ください。

### ▲ 警告

1. 吐出圧力の設定は、必ず油圧ユニットを起動した状態で行ってください。
2. 油圧ユニットに接続する油圧機器の取扱説明書をよく読み、油圧機器の定格圧力以内で調整してください。定格圧力以上で使用しますと故障の原因となります。
3. 当社の油圧機器の最高圧力は、21MPa(一部機種を除く)となっています。

- 1) 油圧作動油の暖気運転を行ってください。  
13頁の「油圧機器の暖気運転」を参照してください。
- 2) 油圧ユニットから油圧ホース組をはずしてください。  
配管した油圧ホース組の両方のFFカップラーをはずし、油圧回路をしゃ断してください。
- 3) 油圧ユニットを起動してください。  
12頁の「油圧ユニットの起動」を参照してください。
- 4) 起動後5秒待ってからリモートコントロールスイッチの「切削」ボタンを押してください。
- 5) 両口スパナ(13×17mm)でロックナットをゆるめ、  
圧力調整ノブをまわしてください。

圧力を上昇させる場合には、圧力調整ノブを締込む方向に回し、圧力を降下させる場合は、ゆるめる方向にまわしてください。

油圧計を見ながら必要な圧力に設定し、両口スパナ(13×17mm)でロックナットを締めて固定してください。

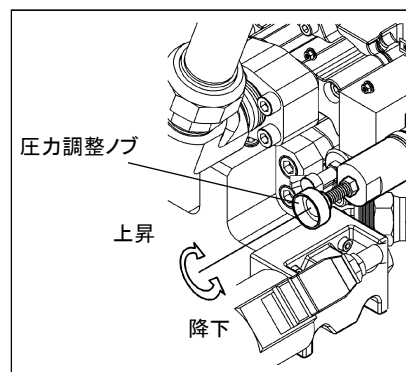

- 6) リモートコントロールスイッチの「切削停止」ボタンを押して、吐出を停止してください。
- 7) 油圧ユニットを停止してください。  
12頁「油圧ユニットの停止」を参照してください。



## 【9】油圧機器の使用

### ⚠ 警告

油圧機器の取扱説明書をよく読んで使用してください。

- 1) 油圧作動油の暖気運転を行ってください。  
13頁の「油圧機器の暖気運転」を参照してください。
- 2) 油圧作動油の吐出量を、使用する油圧機器に合わせて設定してください。  
13頁の「吐出量の設定」を参照してください。
- 3) 油圧作動油の吐出圧力を、使用する油圧機器に合わせて設定してください。  
14頁の「吐出圧力(最大負荷圧力)の設定」を参照してください。
- 4) 油圧機器を接続してください。  
油圧機器の制御用電源として単相200/220V 15Aのコンセントが使用可能です。  
(単相200/220V 15Aのコンセントに、200Vのドリル等は接続しないでください。)

### 5) 油圧機器の作動と停止

リモートコントロールスイッチの「切削」ボタンを押すと電磁バルブが開き油圧機器が作動します。リモートコントロールスイッチの「切削停止」ボタンを押すと電磁バルブが閉まり、油圧機器が停止します。

油圧機器  
作動

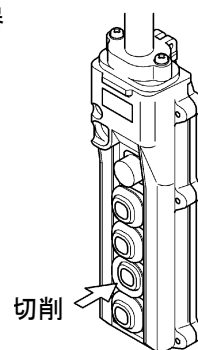

### ⚠ 警告

リモートコントロールスイッチは、油圧ユニットに接続した油圧機器を直接使用する作業者が、その油圧機器の周辺の安全を確認した上で操作してください。

### ポイント

リモートコントロールのスイッチの「切削」ボタンは、油圧ユニットの起動後5秒待ってから押し、油圧機器を作動してください。

油圧機器  
停止

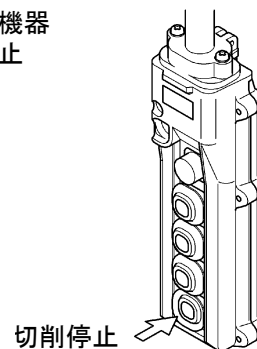

## 【10】作業終了

- 1) 油圧ユニットを停止してください。  
12頁の「油圧ユニットの停止」を参照してください。
- 2) 11頁の「給水ホースの接続」「油圧ホース組の接続」と逆の順序で取り外しを行ってください。

### ⚠ 注意

1. 油圧ホース組を取りはずす際にFFカップラーにゴミ等が付着していると、FFカップラーの接続部(へこみ部分)が戻りにくくなることがあります。この状態で油圧機器が油圧ユニットより高所にあり油圧機器側から油圧ホース組を取りはずすと油圧ホース組内に空気が入り込みます。その結果、油圧作動油が油圧作動油タンクからあふれる可能性があります。油圧ホース組は、油圧ユニット側から先に取り外してください。
2. 油圧ホース組を取りはずした際は、FFカップラー部分にゴミなどの付着がないように清潔にして、カップラーキャップを取付けてください。
3. 給水を停止したことを確認して、給水ホースの取りはずしを行ってください。

- 3) 水抜きを行ってください。  
気温が氷点下になるような場所に保管する場合や長期保管する場合、エアー等で水抜きを行ってください。

### ⚠ 注意

オイルクーラー内の水が凍結すると破損の恐れがあります。

- 4) 清掃および保守を行ってください。  
18頁の「定期点検・保守・整備」を参照してください。

## 8. 作業中のトラブルと対策

- ◎ 作業中に異常を感じたら、ただちに作業を中止して、安全な状態で、下表にて原因の調査を行ってください。

トラブル	原因	対策方法
リモートコントロールスイッチの起動ボタンを押しても、油圧ユニットが起動しない	元電源がOFFになっている	元電源をONにする
	電源ケーブルがはずれている	電源ケーブルをつなぐ
	リモートコントロールスイッチのケーブルがはずれている	リモートコントロールスイッチのケーブルをつなぐ
	電源容量が小さい	電源容量の大きいものとか変える 本書「電源の接続」を参照
	電源ボックス内のブレーカがOFFになっている	ブレーカをONにする
	断線している	修理
	R・S・Tの配線が間違っている (逆転防止リレーが作動)	R・S・Tのいずれか2本の配線を入れ替える 本書「電源の接続」を参照
	電源ボックス内のヒューズ(1A)が切れている	操作回路内に過電流が流れた原因を取りのぞいた後にヒューズを交換する
油圧ユニットが停止した	電源ボックス内のブレーカが落ちた	圧力・吐出量を連続使用範囲内に設定しているか確認後、ブレーカをONにする 本書「負荷特性・吐出量特性」を参照
	電源容量が小さい	電源容量が大きいものと変える 本書「電源の接続」を参照
リモートコントロールスイッチの切削ボタンを押しても、油圧機器が作動しない	油圧ホース組の接続が不完全である	油圧ホース組を正しく接続する
	吐出圧力・吐出量の設定不良	設定の点検、再調整
	断線している	修理
	電磁バルブの故障	修理
油圧計の圧力が上がらない	油圧作動油が汚れている または、劣化している	油圧作動油の交換
	油圧作動油の油温が高すぎる	「油圧作動油の油温が高くなる」の頁を参照
	油圧作動油が少ないため、油圧作動油内に空気が混入している	油圧作動油を補充し、空気が抜けるまで、暖気運転状態にて循環させる
	油圧ホース内に亀裂・損傷がある	新品交換
	吐出圧力の設定不良	設定の点検、再確認
	油圧ポンプの故障	修理
油圧ポンプから異音がる	油圧作動油が少ないため、油圧作動油内に空気が混入している	油圧作動油を補充し、空気が抜けるまで、暖気運転状態にて循環させる
	油圧ポンプの故障	修理
油圧計の圧力は上がるが、油圧機器に力がない	油圧作動油の油温が低すぎる	暖気運転を行う または、寒冷地用油圧作動油に交換
	リターンフィルタのエレメントが汚れている	エレメント交換 本書「リターンフィルタ点検・交換」を参照
	吐出量の設定不良	設定の点検・再調整
	電源容量が小さい	電源容量の大きいものと変える 本書「電源の接続」を参照
油圧作動油の油温が高くなる	油圧作動油の油量が少ない	油圧作動油を補充する
	給水していない	本書「給水・油圧ホース組の接続」を参照
	給水量が足りない	
	油圧作動油が劣化している	油圧作動油の交換

## 9. 点検・保守・修理

### 【1】作業前点検

1. 電動機・電源ボックス・電源ケーブル被覆部・リモートコントロールスイッチに破損はないかを点検。
2. 油圧作動油タンク・油圧ポンプ・油圧ホース組などの配管部に油漏れはないかを点検。
3. 油圧作動油の点検
  - 1) 油圧ユニットを水平な場所に置いてください。
  - 2) 油圧作動油の油量が油面計のHI～LOW間にあることを確認してください。同時に汚れがないことも確認してください。
  - 3) 油圧作動油が油面計のLOWより下方の場合は、油圧作動油を補充してください。油圧作動油が汚れていたり、粘度がない場合は油圧作動油を交換してください。

#### ⚠ 注意

油圧作動油補充時に給油口からゴミなどが入らないよう注意し、こぼれた時は、拭き取ってください。

#### ポイント

油圧作動油は、当社指定の鉱物系耐摩耗性油圧作動油ISO-VG46を使用してください。(出荷時は昭和シェル石油(株)「シェルテラスS2M46」が入っています。) 上記メーカー以外の油圧作動油を使用する場合は、「コンセック各営業所」にお問い合わせください。

### 【2】定期点検・保守・整備

1. 作業後には、清掃および保守を行ってください。
  - 1) 油圧ホース組表面の汚れ清掃
  - 2) 電源ボックス表面の汚れ清掃
  - 3) リモートコントロールスイッチの汚れ清掃
2. 油圧作動油の交換

準備するもの

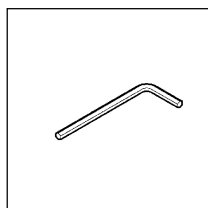

六角棒レンチ10mm  
…1ヶ

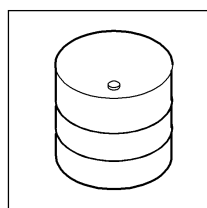

油圧作動油 20L  
…3缶

- ◎ 油圧作動油タンクの底には、水・金属粉・その他の異物がたまります。定期的に油圧作動油タンク底部の六角穴付プラグ1/2”を六角棒レンチ 10mmで取りはずし油圧作動油を抜き取り交換してください。
- ◎ 油圧作動油の交換は使用頻度により異なりますが、6か月を目安に交換してください。または、電源ボックス内のタイムカウンタを参考にしてください。
- ◎ 廃棄される油圧作動油は産業廃棄物に該当しますので、自治体の許可を受けている産業廃棄物収集業者、または産業廃棄物処理業者に委託し、破棄してください。または、最寄りの「販売店、またはコンセック各営業所」にお問い合わせください。
- ◎ 交換時には、油圧作動油タンク内のサクシジョンストレーナも同時に清掃または交換してください。油圧作動油は、鉱物系耐摩耗性油圧作動油ISO-VG46をご使用ください。  
(出荷時は昭和シェル石油(株)「シェルテラスS2M46」が入っています。)  
上記メーカー以外の油圧作動油を使用する場合は、「コンセック各営業所」にお問い合わせください。

### ▲ 警告

1. 油圧作動油の交換は油の温度が下がってから行ってください。高温の場合はやけどをする恐れがあります。
2. 油圧作動油交換時は、皮膚に触れたり、目に入る可能性がありますので必ず保護具を着用してください。  
◎ もし油圧作動油が目に入った場合は清浄な水で最低15分間洗浄した後、医師の手当てを受けてください。また皮膚に付着した場合は水と石鹼で洗ってください。
3. 油圧作動油の交換は火気のない、換気の良い安全な場所で行ってください。  
◎ 油圧作動油を容器から給油するときは、必ずポンプ等を使用してください。細管を用いて口で吸い上げたりしないでください。
4. 油圧作動油を保管する場合は直射日光を避け、換気の良い場所で保管してください。

### ポイント

寒冷地におけるの厳寒期は、寒冷地用の油圧作動油を使用してください。

粘度	←粘度が高い		粘度が低い→
	寒冷地		極寒冷地
地域(温度)	-10℃以上の地域	-10℃～-20℃の地域	-20℃以下の地域
鉱物系耐摩耗性油圧作動油	ISO-VG32	ISO-VG22	ISO-VG15

### 3. リターンフィルタの点検・交換

油圧作動油の汚れ、異物などをろ過するため、リターンフィルタ(TTF-06-35-G-10)が取付けてあります。リターンフィルタ内のエレメントが目づまりした場合、その程度に応じてリターンフィルタ上部のインジケータ圧力計に表示します。

#### 1) リターンフィルタの点検

油圧ユニット起動後、インジケータ圧力計の指針が0.12MPa以上を指していたらエレメントを交換してください。

#### 2) エレメントの交換

タンクカバーを取りはずせば、リターンフィルタを取りはずす事ができます。

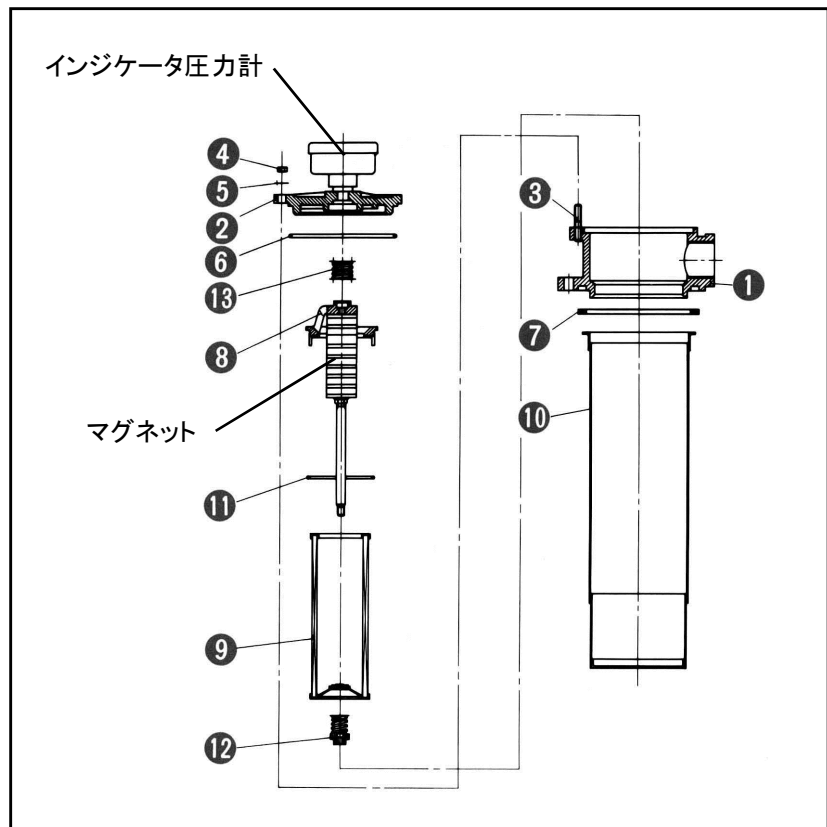

- 2-1) ナット④両口スパナ(13×17mm)でゆるめ、カバー②をはずしてください。
- 2-2) インサート⑧を持ち上げ、静かにエレメント⑨(TXX2-10)を抜出してください。
- 2-3) エレメントの交換はインサート⑧を固定し、バイパスASS‘Y用ナット⑫をゆるめエレメントをはずし交換してください。その際、マグネットをきれいに洗浄してください。
- 2-4) 組立図は逆の順序で行ってください。エレメントの取付けはバイパスASS‘Y用ナット⑫が止まるまで締付けてください。
- 2-5) 組立てたエレメントをハウジング⑩に入れ、ナット④を締付けてください。

#### ⚠ 注意

ナット④の締付は対角に行い、確実に締付けてください。

### 【3】長期保管後の油圧ユニット起動手順

はじめに18頁の「作業前点検」「定期点検・保守・整備」を行ってください。

- 1) 油圧作動油のチェック…………… 油量・汚れ・油漏れをチェックし、油圧作動油タンク底部の六角穴付プラグ1/2”を取りはずし水抜きを行ってください。交換が必要な場合は、19頁の「油圧作動油の交換」を参照してください。
- 2) 寸動(インチング)による始動…………… リモートコントロールスイッチにて、寸動(リモートコントロールスイッチの「起動」・「起動停止」ボタンを瞬時に交互に押すこと)を10回程度繰り返し行った後、起動してください。
- 3) 空気抜き…………… 13頁の「油圧作動油の暖気運転」を参照してください。5～20分程度運転し、油圧回路中の空気を排出します。
- 4) 油圧機器のならし運転…………… 油圧ユニットに油圧機器を接続し、吐出量を最小調整流量にした状態で、リモートコントロールスイッチの「切削」ボタンを押して、10～20分程度運転を行ってください。その間に異常音・油漏れなどを点検してください。

### 【4】修理について

- ◎ 本製品は厳密な精度で製造されています。したがって、もし正常に作動しなくなった場合には、決してご自分で修理をしないで、最寄りの「販売店またはコンセック各営業所」にお問い合わせください。
- ◎ その他取扱い上でご不明な点がありましたら、ご遠慮なくお問い合わせください。

---

## 10. 製品の保管

---

### 製品や付属品の保管

使用しない製品や付属品の保管場所として、下記のような場所は避け、安全で乾燥した場所に保管してください。

- ◇お子様の手がとどいたり、簡単に持ち出せる場所
- ◇鍵のかからない場所
- ◇軒先など雨がかったり、湿気のある場所
- ◇温度が急変する場所
- ◇直射日光のあたる場所
- ◇引火や爆発の恐れがある揮発性物質の置いてある場所

このような場所には保管しないでください。

本取扱説明書に記載されている製品の外觀などの一部を予告なく変更している場合があります。

**CONSEC** 株式会社コンセック

本 社 〒 733-0833 広島市西区商工センター4-6-8  
第二事業本部 TEL (082) 277-5452 FAX (082) 278-6389

型式名	E-1524A	検 印
	E-1124A	
製造番号		