

スピードハンドル 取扱説明書

「**▲警告**」 : 誤った取扱いをした時に、使用者が死亡または、重傷を負う可能性が想定される内容の
ご注意。

「**△注意**」 : 誤った取扱いをした時に、使用者が傷害を負う可能性が想定される内容および物的損害
のみの発生が想定される内容のご注意。

【1】警告 および 注意

- ◎ ご使用前に、この「警告 および 注意」すべてをよくお読みのうえ、指示に従って正しく使用してください。
- ◎ 「スピードハンドル(以下ハンドル)」は、ダイヤモンドコアドリル(SPUシリーズを除く)と組み合わせて使用
します。ダイヤモンドコアドリルおよび各オプション品の取扱説明書をよく読み、指示に従って正しく使用し
てください。
- ◎ お読みになった後は、お使いになる方がいつでも見られるところに大切に保管してください。

▲ 警告

1. 押しボタンを分解しないでください。
◎グリップが勢い良く飛び出し、身体にぶつかり、けがの原因となります。
2. ハンドルから手を離す時は、必ずドリルヘッドをクランプ部のノブボルト(ロックダイヤル・L型ボルト)
で固定してください。
3. ダイヤモンドコアビットを取付けた後、ハンドルをまわし、ダイヤモンドコアビットにあたらぬことを
確認した後に穴あけを行ってください。

△ 注意

1. 押しボタンを押込んだ後、元の状態に戻してから使用してください。
◎不意に指を挟む恐れがあります。
2. ノブボルトをゆるめた後は、しっかりと締込んでください。
◎不意に指を挟む恐れがあります。
3. 自動送り装置使用時は、グリップをクランプ側に曲げないでください。
◎グリップがポールベースやクランプ部にあたり、身体を挟んだり、穴あけができなくなります。
4. 自動送り装置使用時は、シャフトの中央位置で固定してください。
◎穴あけ作業が進みますと、固定面やベース部にハンドルがあたり、穴あけができなくなります。

【2】梱包内容

- ◎スピードハンドル … 1ヶ
- ◎取扱説明書 … 1ヶ

【3】各部の名称

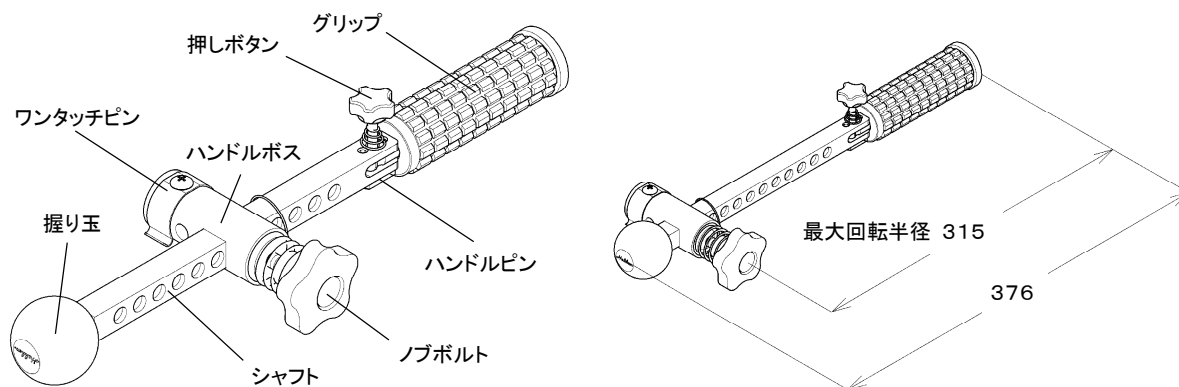

【4】使用方法

1) クランプにハンドルボスを取付け、穴位置を合わせてからワンタッチピンで固定してください。

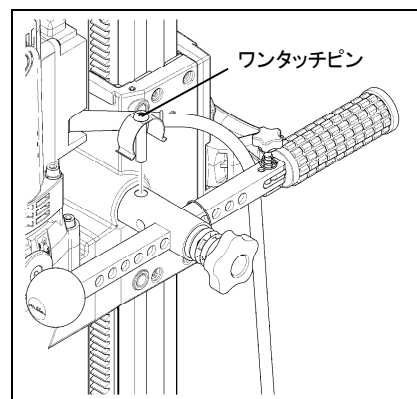

2) ノブボルトをゆるめることで、シャフトをスライドさせることができます。

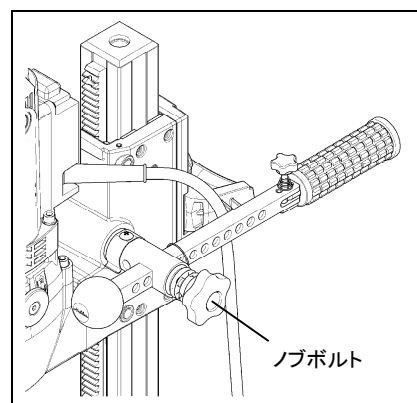

3) 押しボタンを押込むことで、グリップを左右90度に動かすことができます。

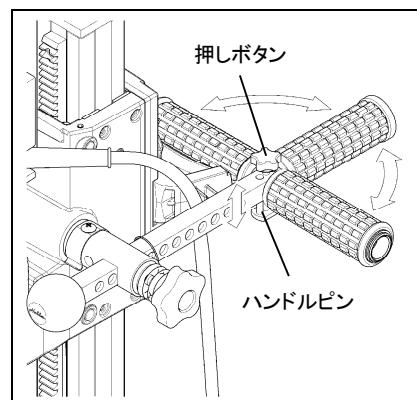

⚠ 注意

グリップを動かしたら、ハンドルピンをしっかりと戻してください。



株式会社コンセック

〒 733-0833 広島市西区商工センター4-6-8 TEL (082) 277-5452 FAX (082) 278-6389

E2340-1