

フィード組 FW-102A 取扱説明書

【1】ご使用前に

この製品「フィード組FW-102A」(以下フィード)は、小型油圧ワイヤーソーDSM-102Aのクランプ組CW-102A(以下クランプ)に取付けて使用します。

必ず小型油圧ワイヤーソーDSM-102Aの取扱説明書をよく読み、正しくご使用ください。

お読みになった後は、お使いになる方がいつでも見られる所に大切に保管してください。

【2】梱包内容

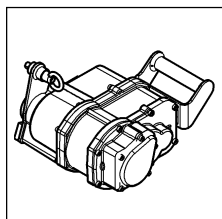

フィード組 FW-102A
…1ヶ

【3】仕様

型式名	FW-102A		
フィード組	フィード	定格電圧	DC24V
	モータ	定格出力	54W
	最大送り速度		1634mm/min

【4】取付け方法

- 1) フィードの軸のかみ合わせ部分がクランプの軸とかみ合うように取付けてください。
- 2) リングを引張りながら、フィードとクランプのフックがかみ合うまで反時計まわりに回してください。
フック同士がしっかりとかみ合い、位置決めピンが固定穴に入っていることを確認してください。

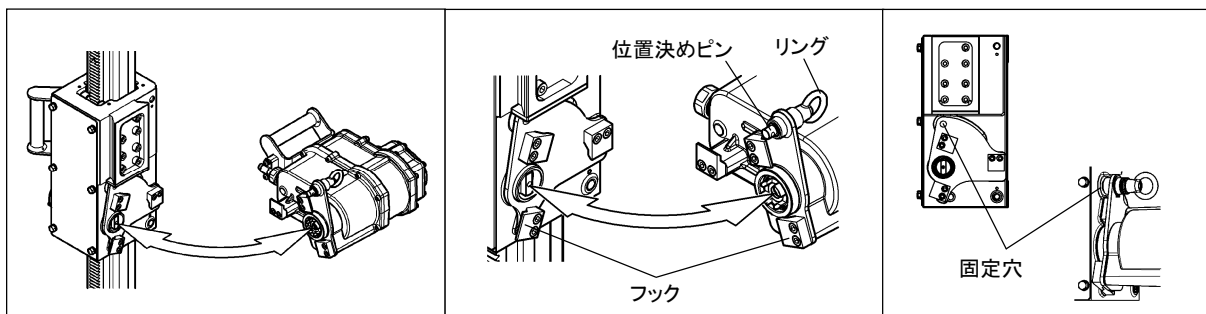

▲ 警告

位置決めピンが正しく固定されていないとフィードがはずれる恐れがあり大変危険です。

ポイント

フィード側の軸が引っ込みますから、かみ合わせ部分を正確に合わせなくても取付けが可能です。



株式会社コンセック

〒 733-0833 広島市西区商工センター4-6-8

TEL (082) 277-5452 FAX (082) 278-6389

型式名	FW-102A	検印
製造番号		

FEED ASSY FW-102A INSTRUCTION MANUAL

【1】 BEFORE USE

「Feed Assy FW-102A」 (hereinafter referred to as “feed”) is used by installing clamp Assy CW-102A (hereinafter referred to as “clamp”) of Hydraulic Compact Wire Saw DSM-102A.

Make sure to read instruction manual of Hydraulic Compact Wire Saw DSM-102A carefully and use properly. After read, keep it where the users can utilize.

【2】 PACKING CONTENTS

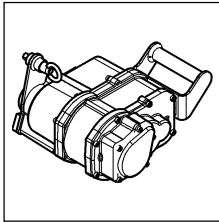

Feed Assy FW-102A
... 1

【3】 SPECIFICATION

Model Name	FW-102A		
Feed Assy	Feed Motor	Rated Voltage	DC24V
		Rated Power	54W
	Max. Feed Speed	1634mm/min	

【4】 HOW TO INSTALL AND UNINSTALL

- 1) Install that the engage part of feed shaft engages with clamp shaft.
- 2) Turn counterclockwise with pulling the ring until feed and hook of clamp engage with it. Make sure that both of hook are engaged securely and position pin is fixed in the fixing hole.

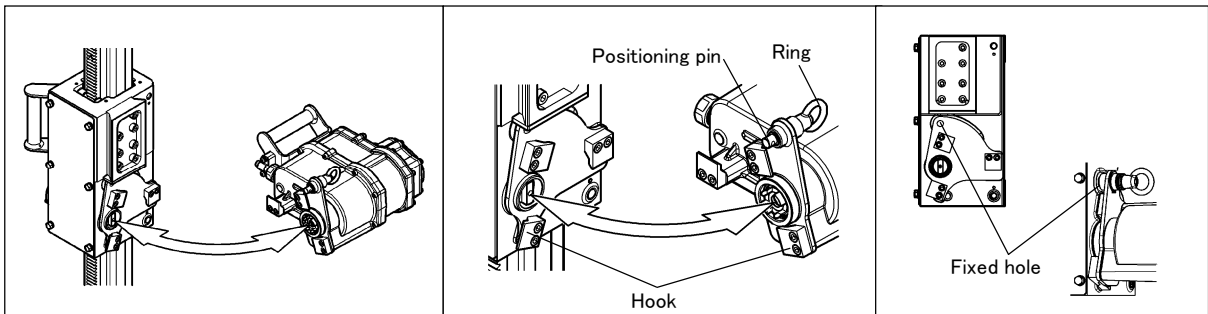

⚠ WARNING

It is very dangerous that If the positioning pin is not fixed properly, the feed can come off.

POINT

Installation is possible even if engage parts are not engaged precisely due to retracting of the feed side of shaft.



Main office
International Department

CONSEC CORPORATION

4-6-8 Shoko Center Nishi-ku Hiroshima 733-0833 Japan
1-7-5-1, Sakaimachi, Naka-ku, Hiroshima, 730-0853 Japan
Phone 81-82-297-3231 Fax : 81-82-297-3230