

パーツリスト

A-49

ドリルヘッド SPN-202A
SPN-162A
(-E を含む)

⚠注意

- 注 1) 製品の販売中止後 7 年または製造中止後 10 年を経過した時点で、部品の在庫補充が停止となり、在庫分のみの供給となりますことをご了承願います。
- 注 2) 「一点あたり定価」は作成日（修正年月日）時点の価格であり、実際と異なる場合もありますがご了承願います。

符号	修正年月日	修正内容
⚠	2014.11.20	① 5 頁番号 3 を「ベアリングロックφ4.6×10」に変更 ② 定価改訂の実施
⚠	2015.03.03	5 頁番号 3 のコードを修正
⚠	2015.07.29	5 頁番号 18 のコード、品名、定価を修正
⚠	2016.09.05	① 7 項番号 3 を「十字バインド小ねじ M3×6」に変更 ② 9 頁番号 7、8 と 11 頁番号 11、12 をアッセン供給による変更
⚠	2018.10.19	5 頁番号 7、9、13、21 部品変更。部品 10、14 数量変更

作成日 2012年 12月 03日

株式会社コンセック

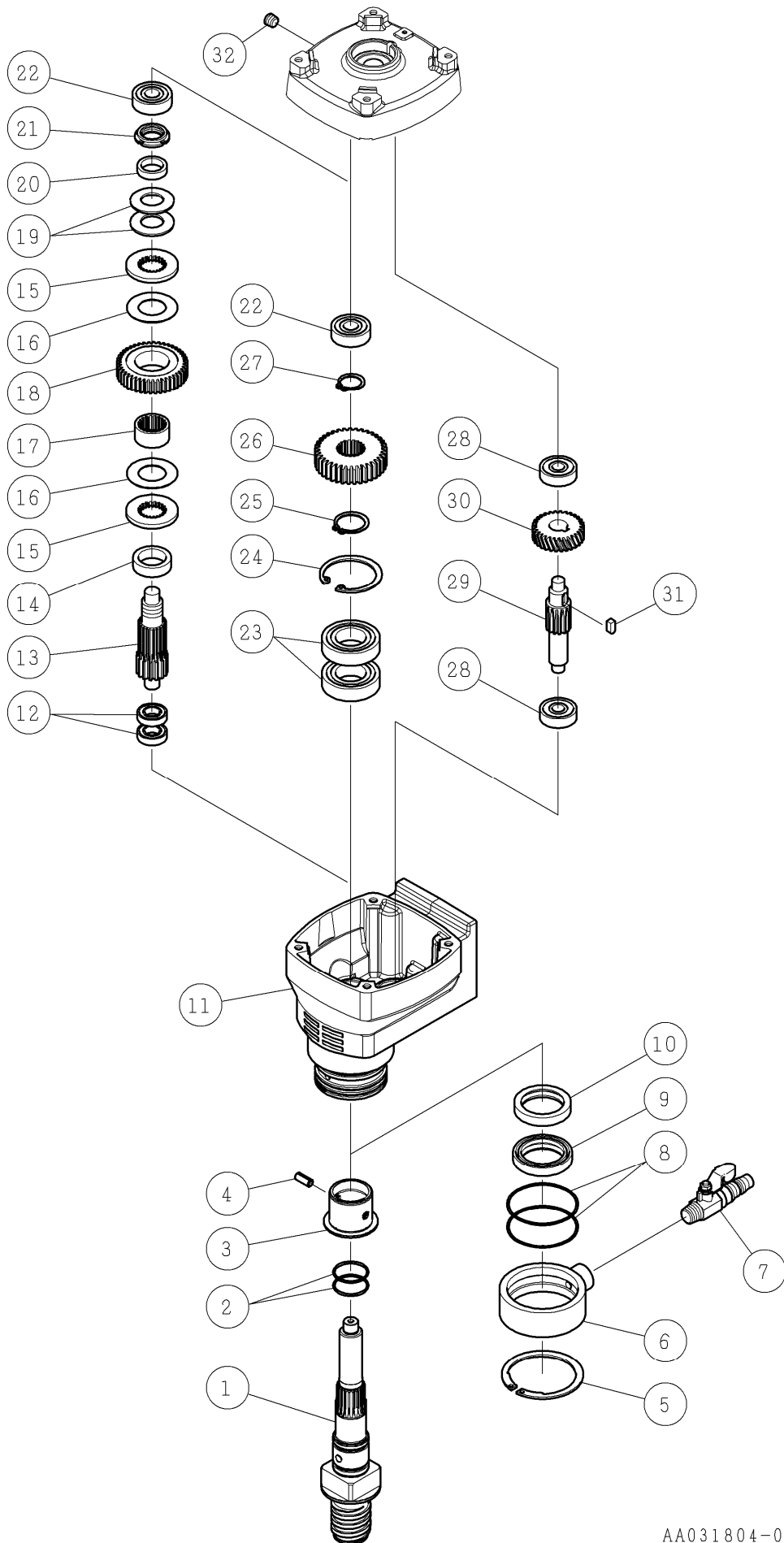

番号	コード	部品名・規格	個数	備考
1	002003394	メインシャフト Aロッド N201A	1	
2	003120261	Oリング S-26	2	
3	002003395	ブッシング N201A	1	
4	003320612	スプリングピン φ6×12	1	
5	003110583	スナップリング ISTW-58	1	
6	002101368	給水カバー 6V	1	
7	003160496	給水コック 1/4 カプラー用	1	
8	003120551	Oリング S-55	2	
9	003133548	オイルシール MHSA35488	1	
10	003133546	オイルシール MHSA35468	1	
11	002003396	ギヤケース N201A	1	
12	003016901	ボールベアリング 6901ZZ	2	
13	002100769	サードピニオン 15T 6N	1	
14	002100770	スペーサ 6N	1	
15	002100447	プレート 6, M, ON, 6N	2	
16	002100448	摩擦板 6, M, ON, 6N	2	
17	002100771	メタル 6N	1	
18	002003397	サードギヤ 44T N201A	1	SPN-202A
	002100772	サードギヤ 42T 6N	1	SPN-162A
19	002100451	皿ばね A-35. 5 M, ON, 6N	2	
20	002100452	ナットカラー 6N	1	
21	002100453	ファインUナット M17	1	
22	003016201	ボールベアリング 6201ZZ	2	
23	003606005	ボールベアリング 6005-2NSE	2	
24	003110471	スナップリング H-47	1	
25	003110250	スナップリング S-25	1	
26	002100774	ファイナルギヤ 6N	1	
27	003110190	スナップリング S-19	1	
28	003016200	ボールベアリング 6200ZZ	2	
29	002003398	セカンドピニオン 13T N201A	1	SPN-202A
	002100767	セカンドピニオン 15T 6N	1	SPN-162A
30	002100768	セカンドギヤ 29T 6N	1	
31	002001048	片丸キー 5×5×11	1	
32	003160248	六角穴付プラグ 1/8	1	

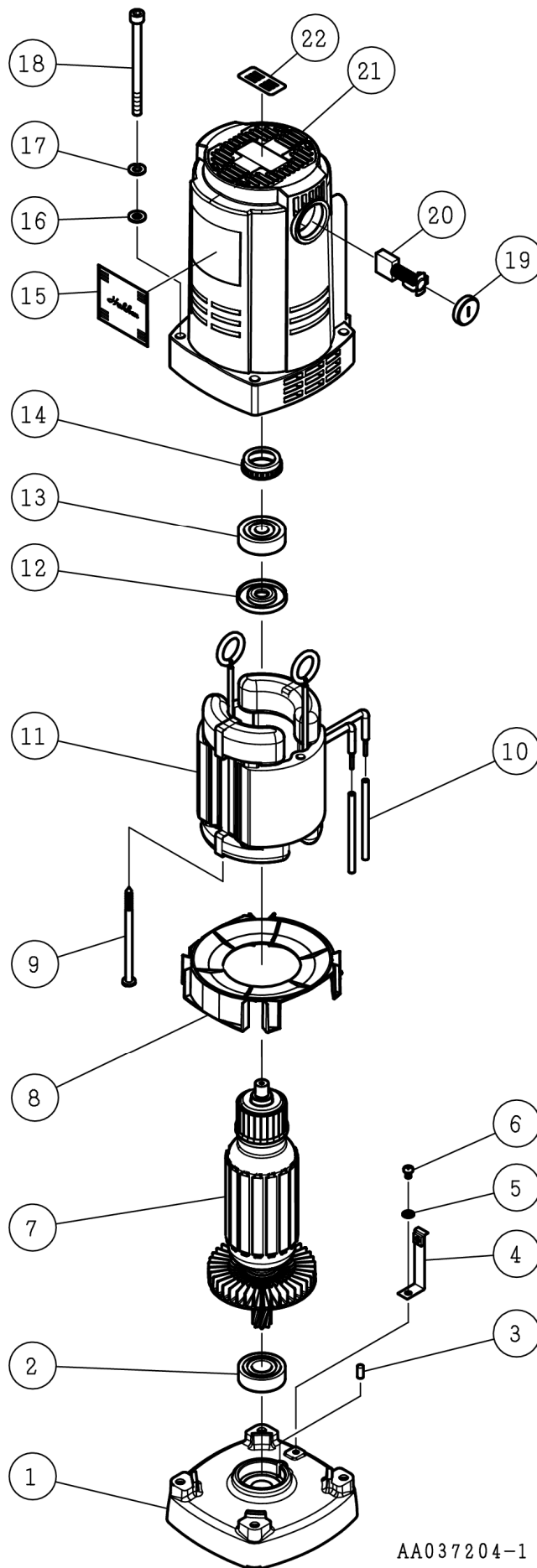

番号	コード	部品名・規格	個数	備考
1	002102115	インナーカバー N160A	1	
2	003626003	ボールベアリング 6003LLH	1	
3	002003967	ベアリングロック $\phi 4.6 \times 10$ (新型)	1	No.0714001 以降
	002100149	ベアリングロック 6, 6N (旧型)	4	在庫限り
4	002003917	端子板 N202A	1	
5	003490401	歯付座金(外歯) 4	2	
6	003410406	十字ナベ小ねじ M4×6 黄銅	2	
7	002102547	アマチュア組 100V N1MT (新型)	1	
	002102378	アマチュア組 100V N1MT (旧型)	4	
8	002102386	バッフルプレート N1MT	1	
9	002004276	六角穴付ボルト M5×85 三価黒 ドライ (注1)(新型)	2	
	002102387	タッピンねじ 5×85 (半ねじ) N1MT (旧型)	2	
10	002102396	ワニステロンチューブ N1MT (新型)	2	11 に付属
	——	絶縁チューブ N1MT (旧型)	2	11 に付属
11	002102381	フィールド組 100V N1MT	1	
12	002102391	絶縁ワッシャ N1MT	1	
13	003616200	ボールベアリング 6200-2NKE (注1)(新型)	1	
	003616000	ボールベアリング 6000-2NKE (旧型)	1	
14	002102392	リップ付ラバーリング26 N1MT (旧型)	1	
15	002003918	Hakkenシール 47×50	1	
16	003330600	平座金 (並丸) 6	4	
17	003340600	ばね座金 2号 6	4	
18	003380685	六角穴付ボルト M6×85	4	
19	002102231	ホルダキャップ F1MT	2	
20	002102230	カーボンブラシ F1MT	1組	
21	002102538	モータハウジング組 SPN1MT (注1)(新型)	1	
	002102384	モータハウジング組 SPN1MT (旧型)	1	在庫限り
22	002003919	Lineシール 17×36	1	

(注1) 番号21「モータハウジング組 SPN1MT」を交換する場合、番号9「六角穴付ボルト M5×85 三価黒 ドライ」と番号13「ボールベアリング 6200-2NKE」をセットで交換してください。番号14「リップ付ラバーリング26 N1MT」は不要です。

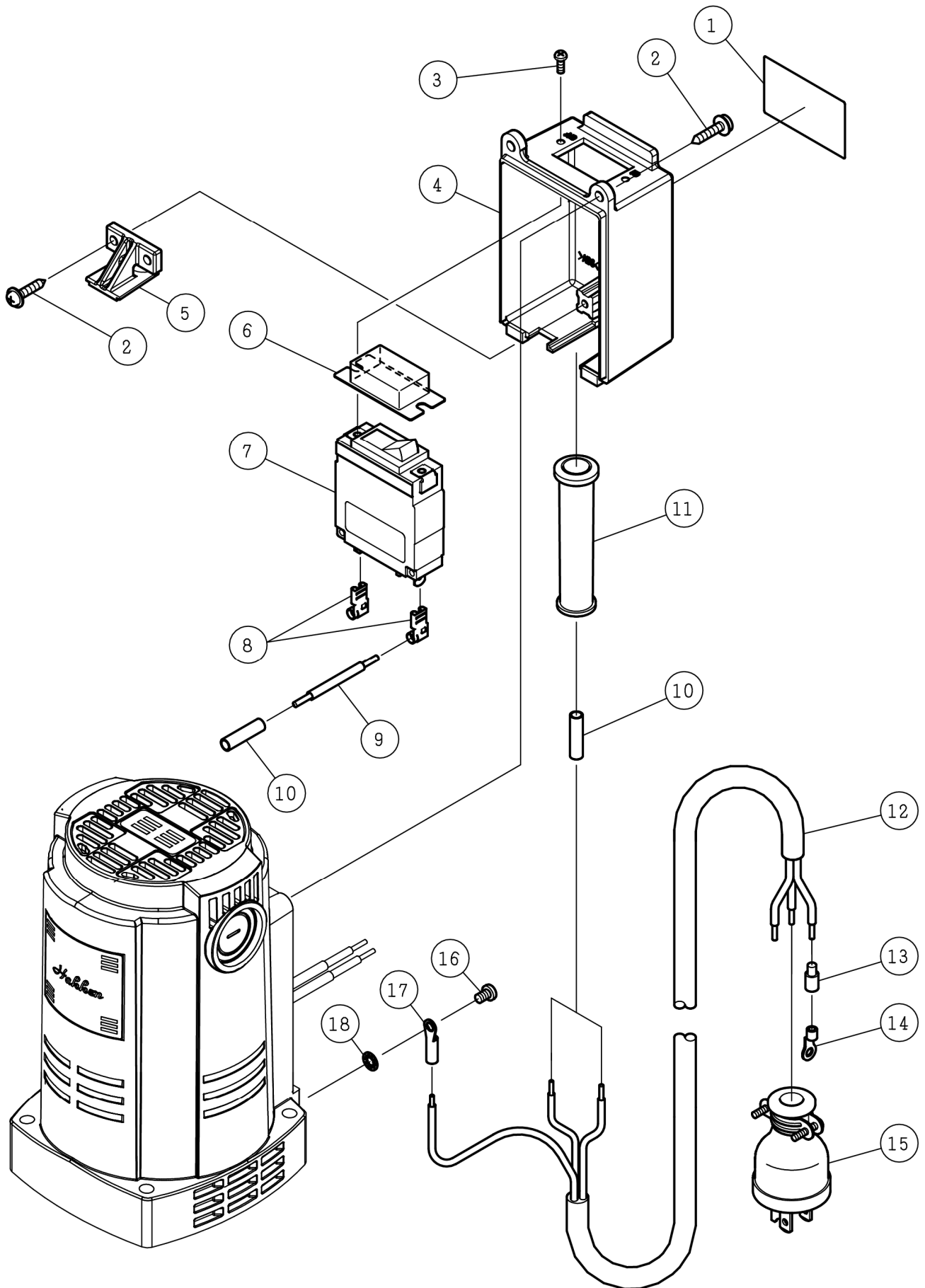

番号	コード	部品名・規格	個数	備考	
1	002003923	SPN-202A 警告付銘板	1		
	002003924	SPN-162A 警告付銘板	1		
2	003160421	十字WHナベタップピンねじA 4×20	4		
3	003161215	十字バインド小ねじ M3×6 ^(新型)	2	No.0116001 以降	
	003160341	十字バインド小ねじ M3×8 ^(旧型)	2		
4	002003915	スイッチボックス N202A	1		
5	002003916	コードクリップ N202A	1		
6	003160431	防塵カバー NRA-C1	1		
7	003150163	サーキットプロテクタ 22AMA-B	1		
8	003150348	タブ旗端子 LFO-61T-250A	2		
9	003150150	リード線 □3.5 6cm 黒	1		
10	003150059	圧着端子 NC-5.5	2		
11	002003268	コードアーマ N160A	1		
12	003150797	コード3芯 □2.5 4850mm	1	標準仕様	
	003150801	コード 3芯 □2.5 450mm	1	E仕様	
13	003150042	キャップ □2.0用	3		
14	003150084	圧着端子 R2-4	3		
15	003150026	防水プラグ 3P-15A	1		
16	003410408	十字ナベ小ねじ M4×8 黄銅	1		
17	003150344	圧着端子 N2-M4 青	1		
18	003490401	歯付座金(外歯) 4	1		

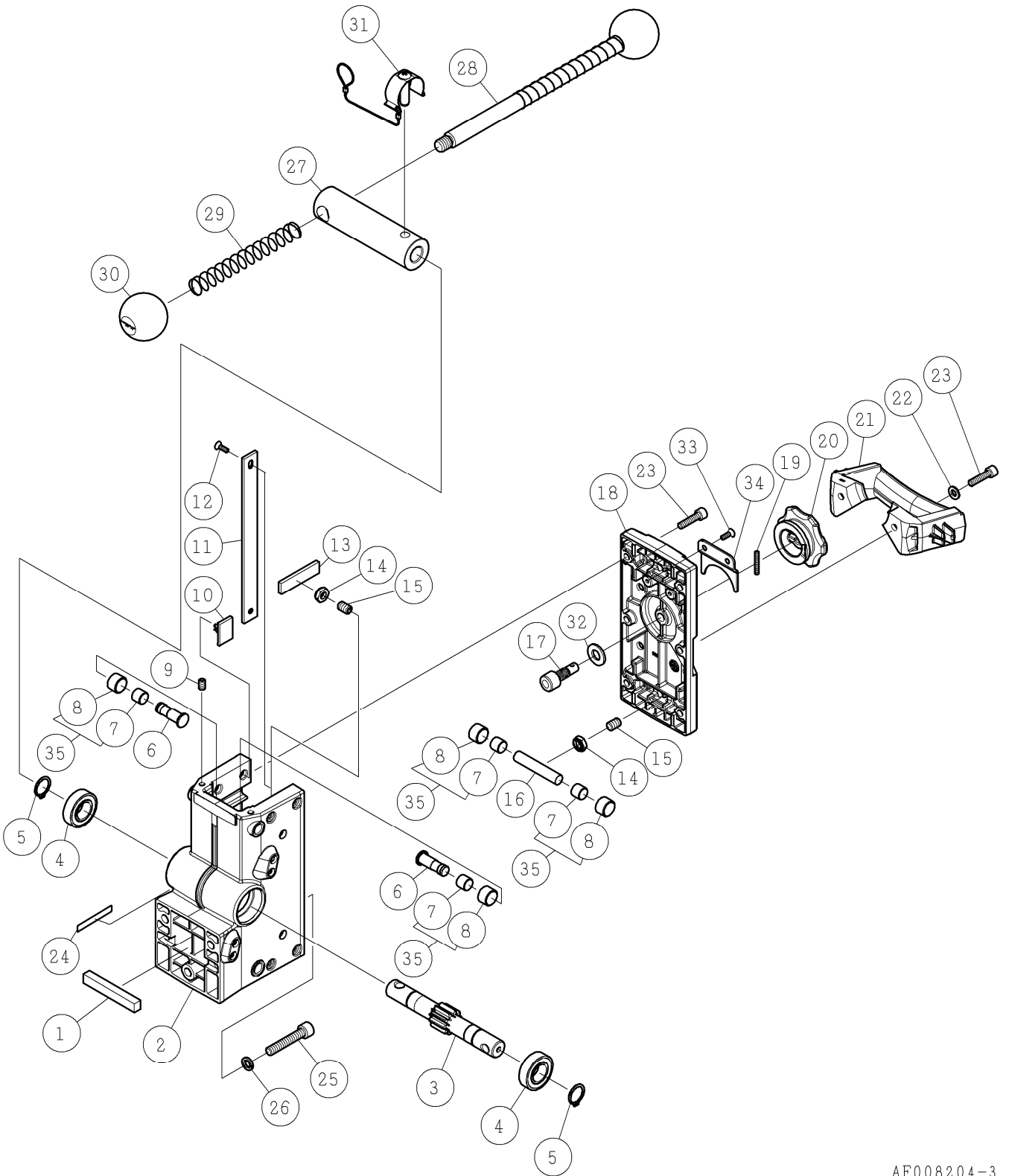

番号	コード	部品名・規格	個数	備考	
1	002002466	キー 10×10×67 C493	1		
2	002003295	クランプ本体 C493	1		
3	002003296	軸付ギヤ 10T C493	1		
4	003606003	ボールベアリング 6003-2NSE	2		
5	003110170	スナップリング S-17	2		
6	002003297	段付シャフト C493	4		
7	——	ダイダイ DDK05 K5B1010	8		
8	——	ローラー C493	8		
9	003420610	六角穴付止ねじ(クボミ先)M6×10	4		
10	002001010	スライドプレート 小 6N, M55	4		
11	002001011	スライドプレート 大 6N	2		
12	003250412	十字皿小ねじ M4×12	4		
13	002003299	プレート C493	2		
14	003160574	Uナット(3種)M8	4		
15	003220831	六角穴付止ねじ(平先)M8×12	4		
16	002003303	シャフト C493	2		
17	002003300	ロックピン C493	1		
18	002003506	クランプカバー2 C493	1		
19	003220425	六角穴付止ねじ(クボミ先)M4×25	1		
20	002003401	ノブⅡ C493	1		
21	002003304	取手 C493	1		
22	003330600	平座金(並丸) 6	2		
23	003210625	六角穴付ボルト M6×25	6		
24	——	CL-493銘板	1		
25	003210845	六角穴付ボルト M8×45(全ねじ)	3		
26	003340802	CS用ばね座金 8	3		
27	002003390	ハンドルボス Z250A2	1		
28	002000025	ハンドル	1		
29	002001792	スプリング ハンドル用 6V	2		
30	002003308	握り玉 C493	2		
31	002003309	ワンタッチピン C493	1		
32	003161068	ナイロン丸形平座金 10.5×22×1	1		
33	003500416	六角穴付皿ボルト M4×16	2		
34	002003445	ノブサポート C493	1		
35	002004104	ローラー組 C493	8組	7を8に組込み	

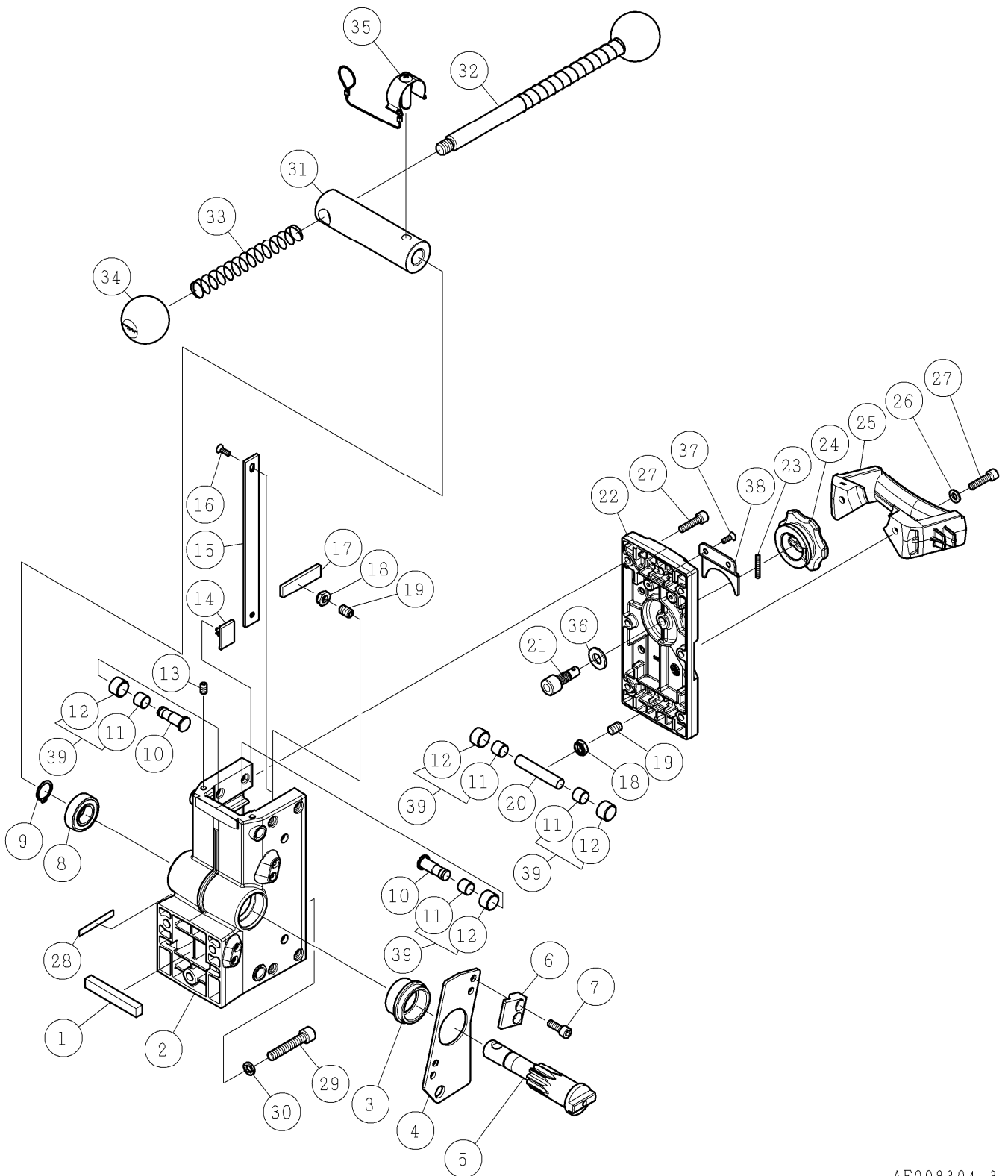

番号	コード	部品名・規格	個数	備考
1	002002466	キー 10×10×67 C493	1	
2	002003295	クランプ本体 C493	1	
3	002003289	ブッシュ CL493E	1	
4	002001820	プレート 自動送り仕様 6V	1	
5	002003288	軸付ギヤ 10T CL493E	1	
6	002000938	フック(N) EH26	2	
7	002002830	六角穴付ボルト M6×20 ドライ	4	
8	003606003	ボールベアリング 6003-2NSE	1	
9	003110170	スナップリング S-17	1	
10	002003297	段付シャフト C493	4	
11	——	ダイダイン DDK05 K5B1010	8	
12	——	ローラー C493	8	
13	003420610	六角穴付止ねじ(クボミ先)M6×10	4	
14	002001010	スライドプレート 小 6N, M55	4	
15	002001011	スライドプレート 大 6N	2	
16	003250412	十字皿小ねじ M4×12	4	
17	002003299	プレート C493	2	
18	003160574	Uナット(3種)M8	4	
19	003220831	六角穴付止ねじ(平先)M8×12	4	
20	002003303	シャフト C493	2	
21	002003300	ロックピン C493	1	
22	002003506	クランプカバー2 C493	1	
23	003220425	六角穴付止ねじ(クボミ先)M4×25	1	
24	002003401	ノブⅡ C493	1	
25	002003304	取手 C493	1	
26	003330600	平座金(並丸) 6	2	
27	003210625	六角穴付ボルト M6×25	6	
28	——	CL-493銘板	1	
29	003210845	六角穴付ボルト M8×45(全ねじ)	3	
30	003340802	CS用ばね座金 8	3	
31	002003390	ハンドルボス Z250A2	1	
32	002000025	ハンドル	1	
33	002001792	スプリング ハンドル用 C493	2	
34	002003308	握り玉 C493	2	
35	002003309	ワンタッチピン C493	1	
36	003161068	ナイロン丸形平座金 10.5×22×1	1	
37	003500416	六角穴付皿ボルト M4×16	2	
38	002003445	ノブサポート C493	1	
39	002004104	ローラー組 C493	8組	11を12に組込み

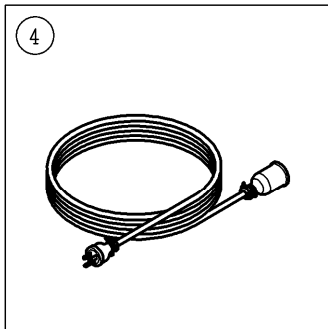
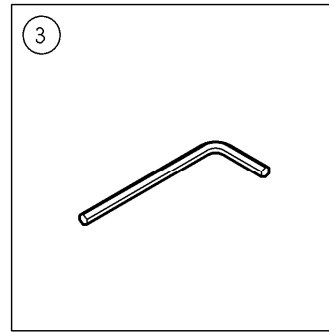
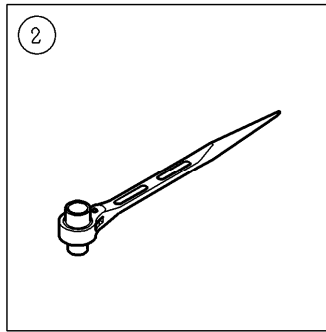
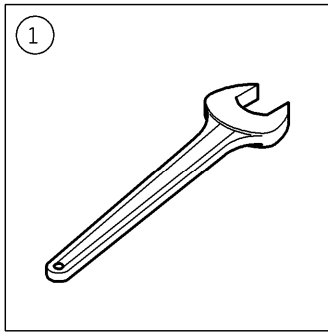

AF012904-0

番号	コード	部品名・規格	個数	備考
1	003160583	片口スパナ 36mm N	2	
2	003160104	ラチェットレンチ 17×21mm	1	
3	003160087	六角棒レンチ 4mm	1	
4	002003659	延長コード組 F181A2E	1	※G-79 (-Eのみ)

※印の部品は別紙のパーツリストをご覧ください