

パーツリスト

D - 56

55 クランプ組 CL - 551

△注意

- 注1) 製品の販売中止後7年または製造中止後10年を経過した時点で、部品の在庫補充が停止となり、在庫分のみの供給となりますことをご了承願います。
- 注2) 「一点あたり定価」は作成日(修正年月日)時点の価格であり、異なる場合もありませんがご了承願います。

符号	修正年月日	修正内容
△1	2001.10.30	3頁番号7品名の誤記修正
△2	2008.01.24	3頁番号22組(小平付)六角ボルト M8×30(全)を六角ボルト M8×30(全)に変更し、番号23平座金(小形丸)8を追加 4頁番号2平座金特8をCS用ばね座金8に変更および定価改訂の実施、誤記修正
△3	2010.06.10	9桁コードに変更および定価改訂の実施

作成日 2000年09月29日

株式会社コンセック

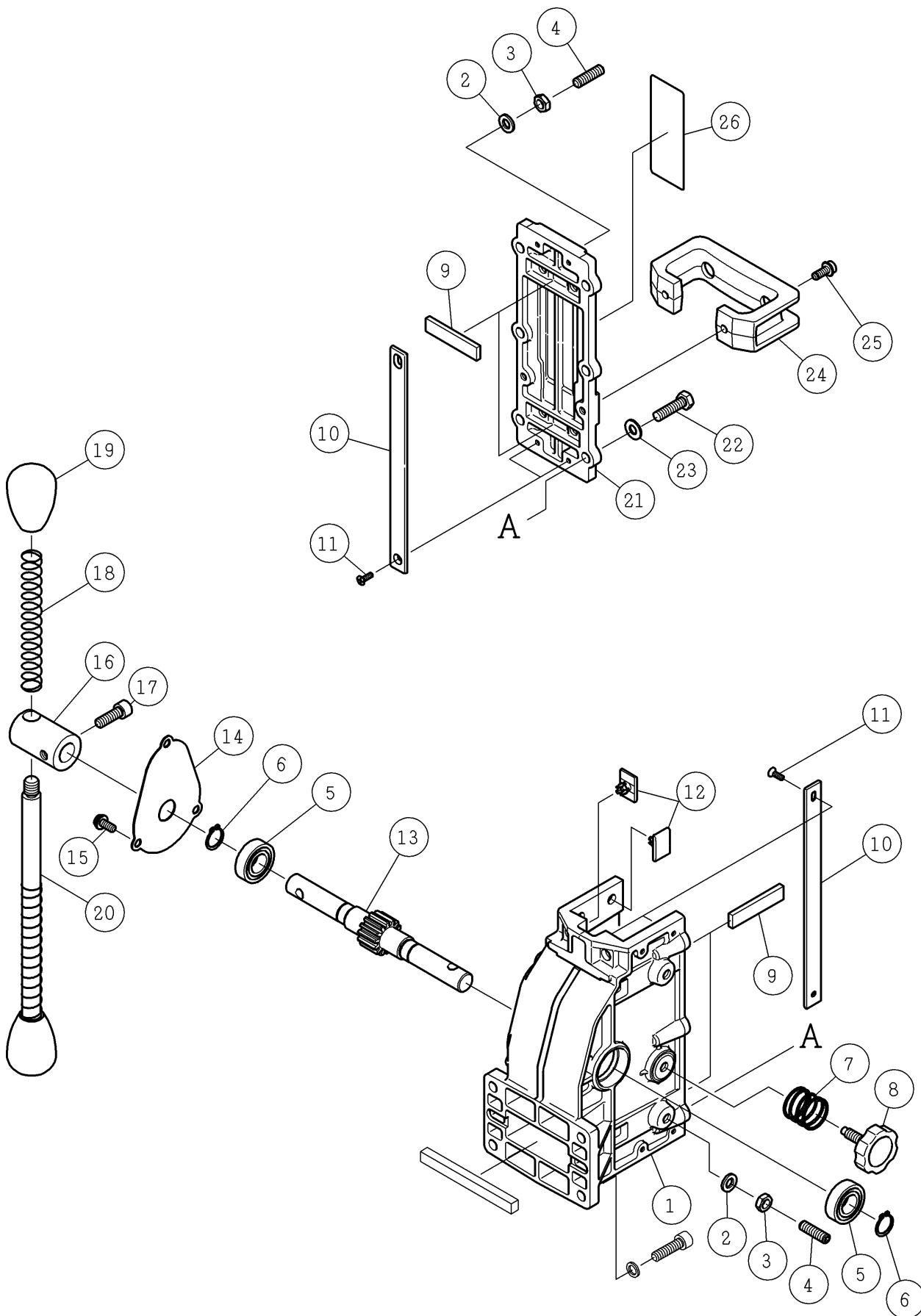

番号	コード	部品名・規格	個数	備考
1	002002382	クランプ本体 Z10A	1	ダークグレー
2	003340800	ばね座金 2号 8	6	
3	003280803	六角ナット (3種) M8	6	
4	003420849	六角穴付止ねじ (平先) M8×30	6	
5	003606003	ボールベアリング 6003-2NSE	2	
6	003110170	スナップリング S-17	2	
7	002001818	スプリング ノブボルト用 6V	1	
8	002001819	ノブボルト M8 (黄銅)	1	
9	002000229	プレート M, ON, 6N, M55	4	
10	002001270	スライドプレート 大 ZR	4	
11	002001012	十字皿小ねじ M4×12 ドライ	8	
12	002001010	スライドプレート 小 6N, M55	8	
13	002001272	軸付ギヤ 2M×14T ZR	1	
14	002001273	ギヤカバー ZR	1	
15	003360615	組P2十字ナベ小ねじ M6×15	3	
16	002001816	ハンドルボス 6V	1	
17	003380825	六角穴付ボルト M8×25 (全)	1	
18	002001792	スプリング ハンドル用 6V	2	
19	002001793	にぎり玉 黒 6V	2	
20	002000025	ハンドル	1	
21	002002383	クランプカバー Z10A	1	
22	003200830	六角ボルト M8×30 (全)	6	新)
	003160366	組(小平付)六角ボルト M8×30 (全)	6	旧) 製造中止
23	003330801	平座金(小形丸) 8	6	
24	002001795	取手 黒 6V	1	
25	003440615	フランジソケット M6×15 (全)	2	
26	002002513	CL - 551 銘板	1	

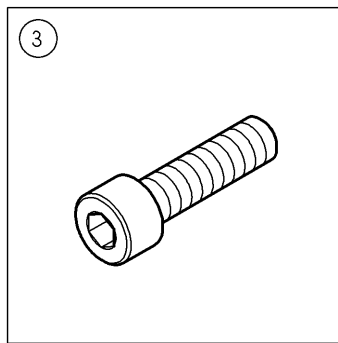
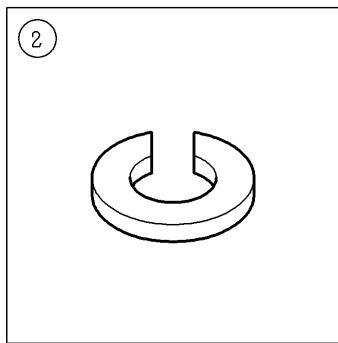
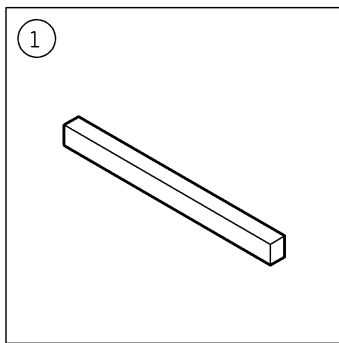

DF010504-0

番号	コード	部品名・規格	個数	備考
1	002001271	キー 10×8×105	1	
2	003340802	CS用ばね座金 8	4	新)
	002000030	平座金 特8	4	旧)製造中止
3	002001008	六角穴付ボルト M8×30 (全)ドライ	4	