

パーツリスト

D-67

□74クランプ組 CL-742

⚠注意

- 注1) 製品の販売中止後7年または製造中止後10年を経過した時点で、部品の在庫補充が停止となり、在庫分のみの供給となりますことをご了承願います。
- 注2) 「一点あたり定価」は作成日(修正年月日)時点の価格であり、異なる場合もありますがご了承願います。

符号	修正年月日	修正内容
⚠1	2007.09.06	定価改定の実施
⚠2	2010.05.19	定価改定の実施
⚠3	2018.06.05	3頁番号25の定価改定

作成日 2005年 08月 29日

株式会社コンセック

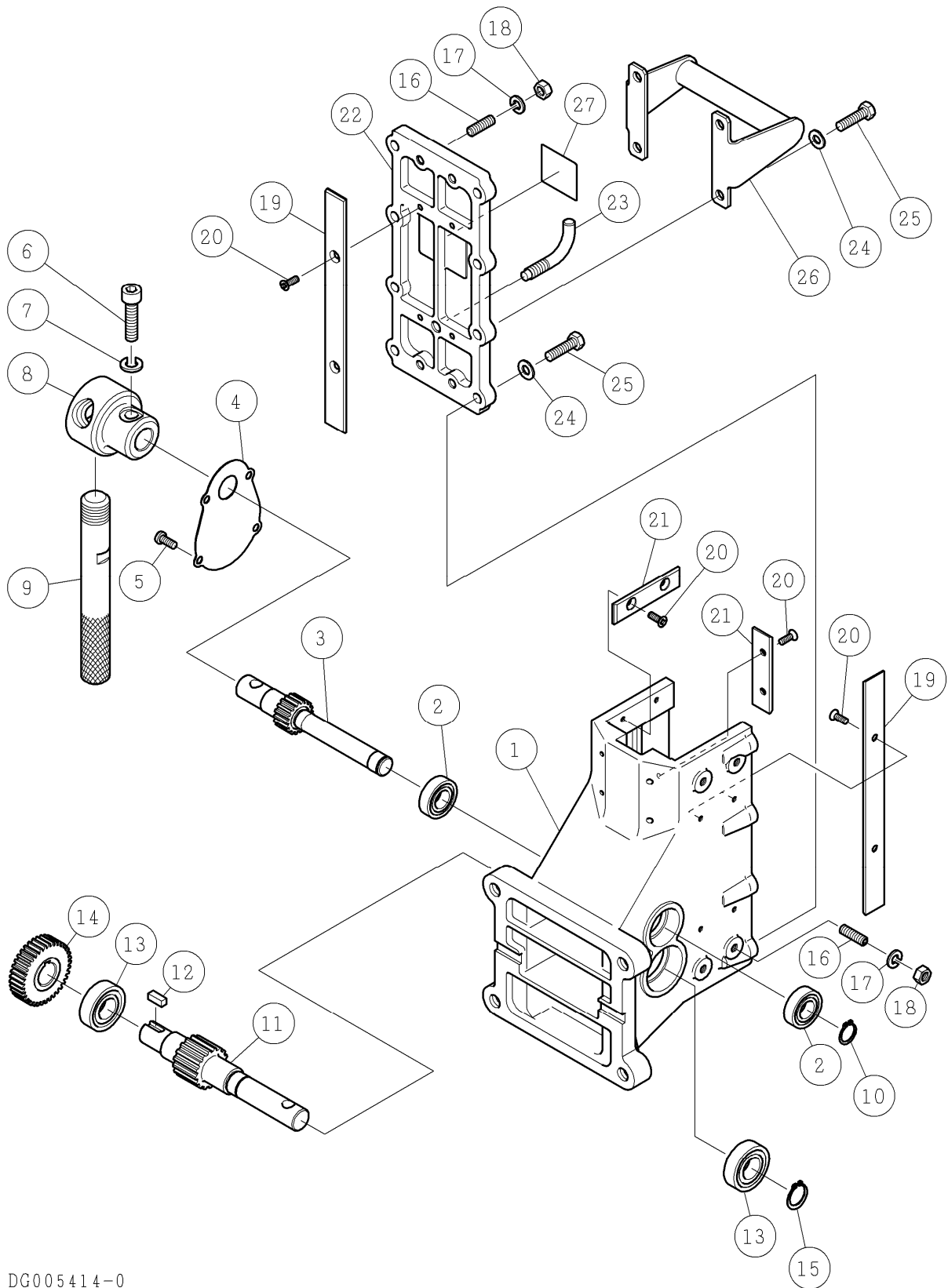

番号	コード	部品名・規格	個数	備考	
1	002002956	クランプ本体 C743	1	ダークグレー	
2	003606003	ボールベアリング 6003-2NSE	2		
3	002001228	軸付ギヤ 1.5M×18T UR	1		
4	002000224	ギヤカバー M, ON	1		
5	003360615	座金組込 P2十字ナベ小ねじ M6×15	4		
6	003381040	六角穴付ボルト M10×40(全ねじ)	1		
7	003341000	ばね座金 2号 10	1		
8	002001307	ハンドルボス UR	1		
9	002001306	ハンドル II UR	3		
10	003110170	スナップリング S-17	1		
11	002001229	軸付ギヤ 2M×17T UR	1		
12	002001247	キー 6×6×16	1		
13	003606004	ボールベアリング 6004-2NSE	2		
14	002001230	平ギヤ 1.5M×37T UR	1		
15	003110200	スナップリング S-20	1		
16	003160746	六角穴付止ねじ(クボミ先) M8×25 SUS	8		
17	003160747	ばね座金 2号 8 SUS	8		
18	003160748	六角ナット(3種) M8 SUS	8		
19	002002959	スライドプレート B C743	4		
20	003160749	十字皿小ねじ M5×12 SUS	20		
21	002002958	スライドプレート A C743	6		
22	002002957	クランプカバー C743	1	ダークグレー	
23	002000225	L型ボルト M10	1		
24	003330801	平座金(小型丸)8 ユニクロ	8		
25	003200830	六角ボルト M8×30(全ねじ)	8		
26	002000809	取手 UN	1		
27	002003248	CL-742銘板	1		

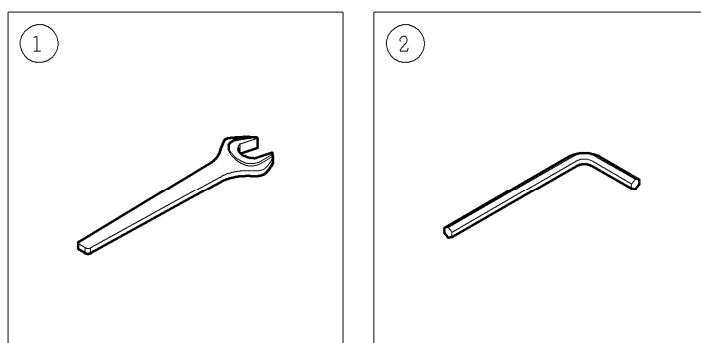

DG005304-0

番号	コード	部品名・規格	個数	備考	
1	003160632	片ロスパナ 13mm N 黒染め	1		
2	003160087	六角棒レンチ 4mm 黒染め	1		