

パーツリスト

C-39

自在ガイドバー組

⚠注意

注1) 製品の販売中止後7年または製造中止後10年を経過した時点で、部品の在庫補充が停止となり、在庫分のみの供給となりますことをご了承願います。

注2) 「一点あたり定価」は作成日(修正年月日)時点の価格であり、実際と異なる場合もありますがご了承願います。

符号	修正年月日	修正内容
⚠1	2010.07.07	① 2頁番号5および3頁番号4のコード、部品名変更 ② 9桁コードに変更および定価改訂の実施
⚠2	2013.11.11	定価改訂の実施
⚠3	2015.10.28	定価改訂の実施

作成日 2003年 1月 6日

株式会社コンセック

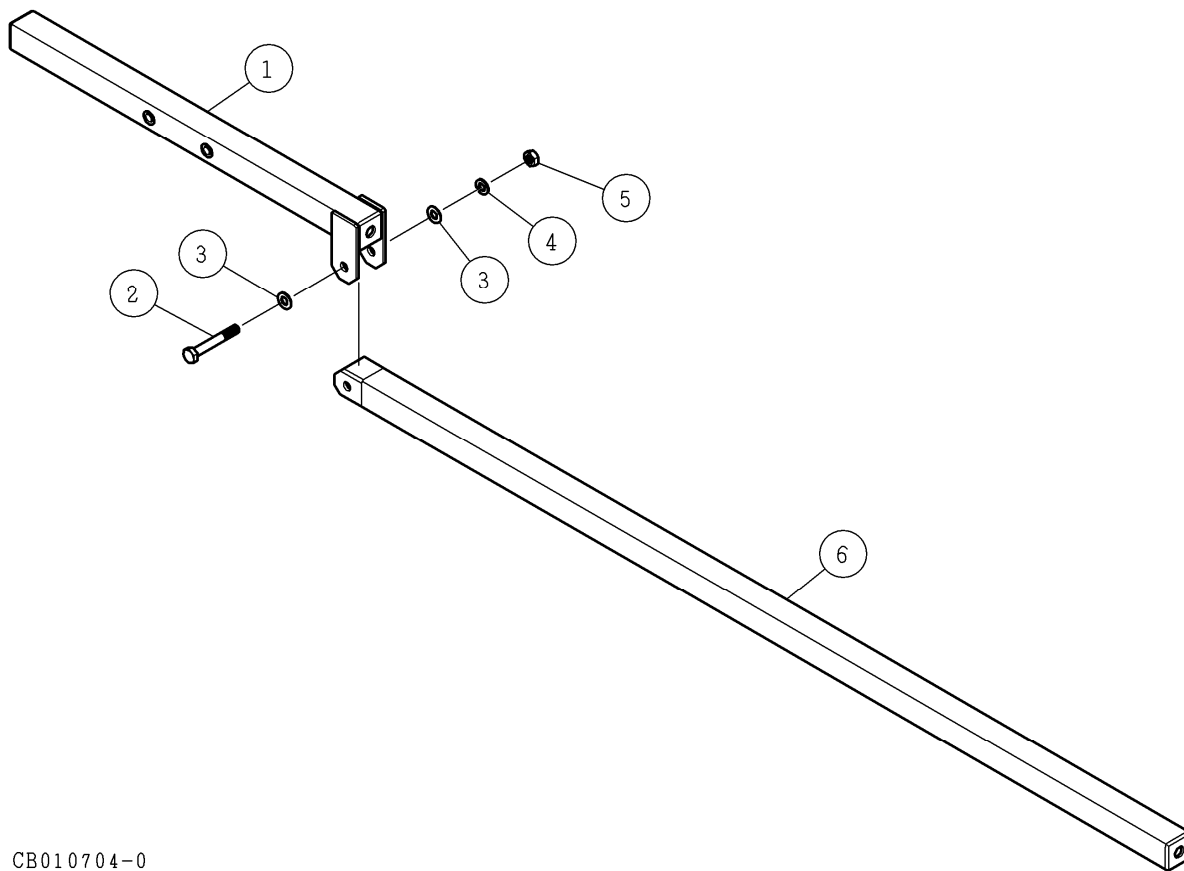

CB010704-0

番号	コード	部品名・規格	個数	備考
1	002002851	固定ガイドバー 725L DSMA	1	
2	003160917	六角ボルト W1/2 x 90	1	
3	003331204	平座金(並丸) 1/2	2	
4	003341204	ばね座金 2号 1/2	1	
5	003281204	六角ナット W1/2	1	
6	002002852	自在ガイドバー 1725L DSMA	1	

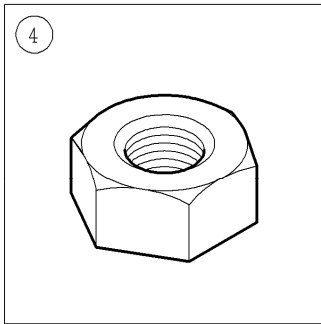
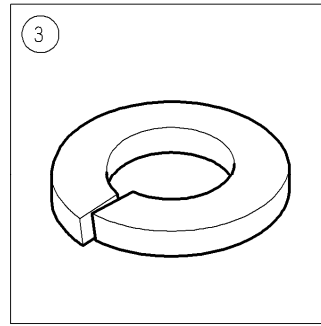
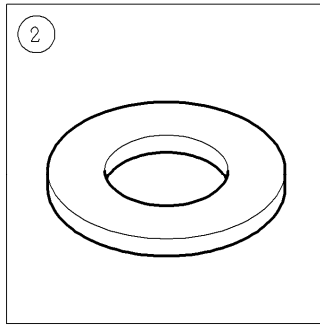
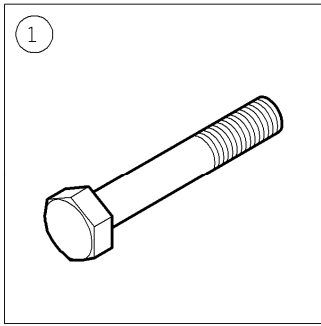

CB010904-0

番号	コード	部品名・規格	個数	備考
1	003160933	六角ボルト W1/2×80	2	
2	003331204	平座金(並丸) 1/2	4	
3	003341204	ばね座金 2号 1/2	2	
4	003281204	六角ナット W1/2	2	